

仕様
 外形寸法:幅 355 X 奥行 402 X高さ 759.5(564.5+195(ツノ高さ))
 質量:20kg
 氷削部回転数:196/240 rpm
 電源:単相 AC100V 50/60Hz
 定格消費電力:95/82.5w
 電源スイッチ:トグル式(防水ゴム付)
 駆動モーター:60W 4P コンデンサー始動、コンデンサー運転モーター
 安全装置:トビラ開時停止スイッチ、モーター過負荷停止装置(モーターに内蔵)
 定格時間:連続
 円盤有効径:200mm
 氷削能力:1.8/2.2kg/min(標準)

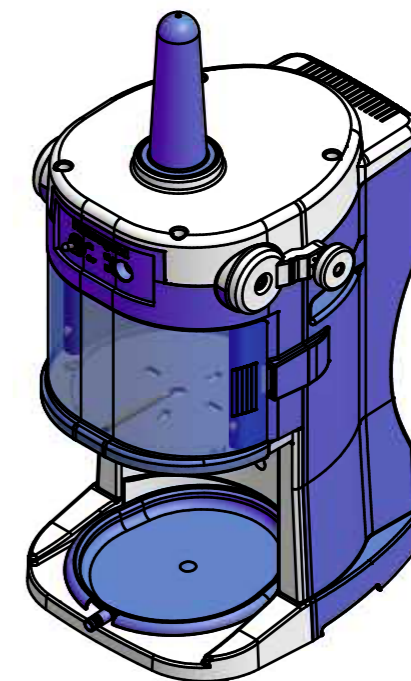
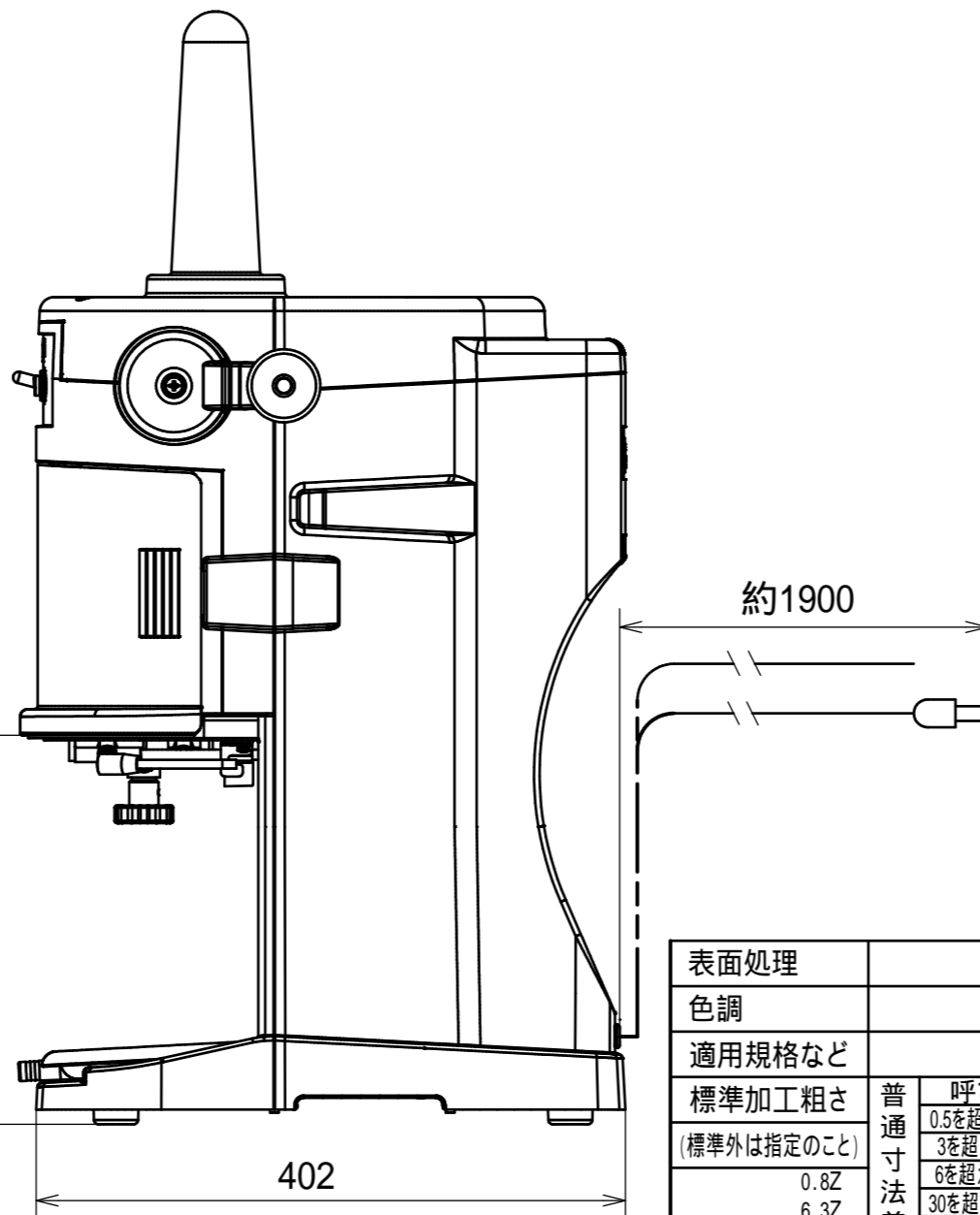
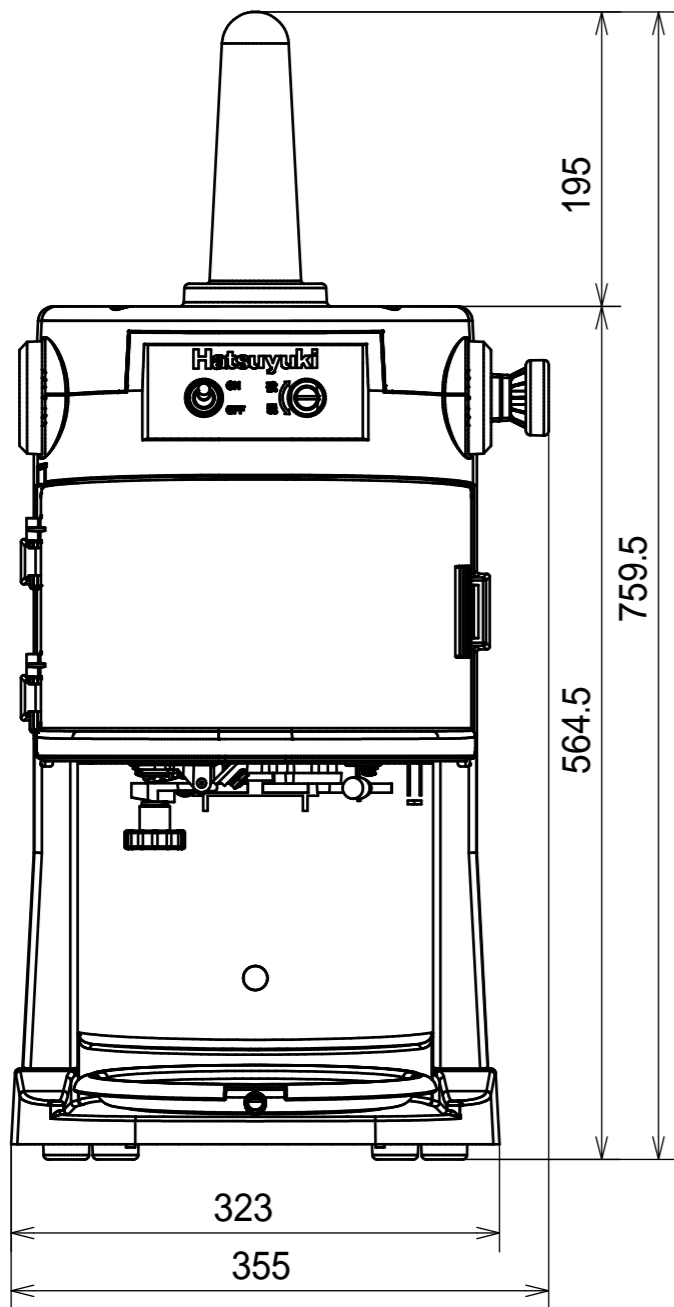

表面处理				品名	HB320A外形図		材質	
色調				設計	齊藤	2008/12/24	材料	
適用規格など				製図	齊藤	2008/12/24	寸法	
標準加工粗さ	普通	呼び寸法	J	K	L	設計	三角法	尺度 1:5 単位(mm)
(標準外は指定のこと)	寸法差	(±mm)	0.05	0.1	-	製図	図番	HB320A053-0
0.8Z	0.5を超え 3以下	0.05	0.1	0.2		検図		
6.3Z	3を超え 6以下	0.05	0.1	0.2		承認		
25Z	6を超え 30以下	0.1	0.2	0.5				
100Z	30を超え 120以下	0.15	0.3	0.8				
	120を超え 315以下	0.2	0.5	1.2				
	315を超え 1000以下	0.3	0.8	2				
	1000を超え 2000以下	0.5	1.2	3				

複写図面配布先: 購買 発注先 製造部 品質保証部 開発部
 (必要に応じて追加・抹消)

本図は用済み後、必ず発行元へ返却のこと