

インターロッキングブロック用受枠

鋼製

LI-TR

丸型

CAD

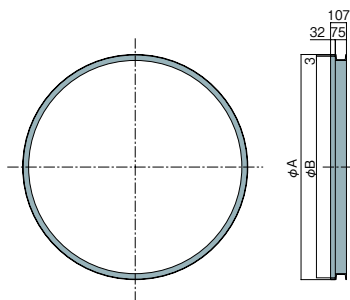

〈単位：mm〉

型式記号	A	B	分割数	価格(円)
LI-TR-12	1211	1205	2	51,900
LI-TR-15	1511	1505	2	61,700
LI-TR-18	1811	1805	2	66,600
LI-TR-20	2011	2005	2	69,000

LI-TK

角型

CAD

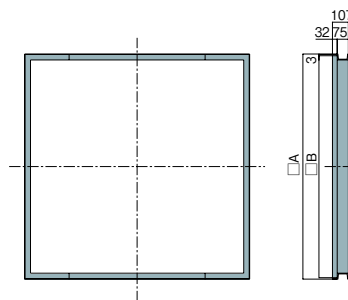

〈単位：mm〉

型式記号	A	B	分割数	価格(円)
LI-TK-106	1071	1065	4	35,100
LI-TK-12	1211	1205	4	36,300
LI-TK-15	1511	1505	4	39,900
LI-TK-20	2011	2005	4	44,800
LI-TK-218	2191	2185	4	47,200
LI-TK-25	2511	2505	4	59,500

LI-TS

街路樹型

CAD

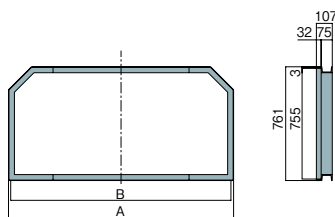

〈単位：mm〉

型式記号	A	B	分割数	価格(円)
LI-TS-12	1211	1205	4	38,700
LI-TS-15	1511	1505	4	42,400
LI-TS-18	1811	1805	4	46,200
LI-TS-21	2111	2105	4	48,400

■製品情報

- ツリーフレンド専用の受枠です。
- 正確な施工が簡単に早くできます。

■施工例

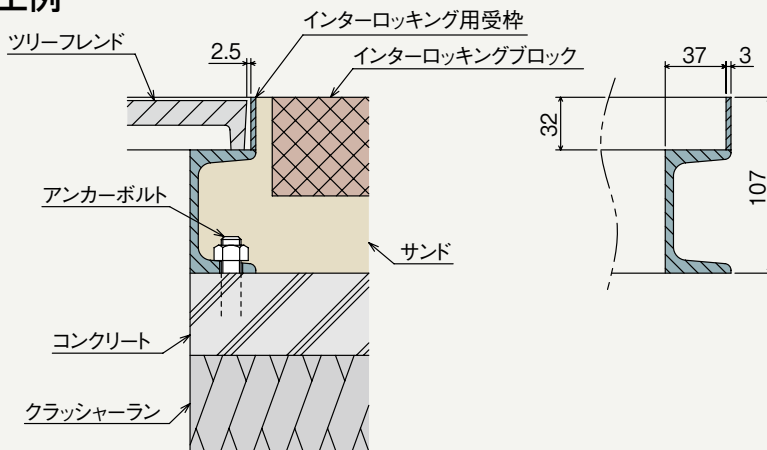

充填
タイプ

鋳鉄製
タイプ

受枠

ツリー
フレンド

車止め

アーバン
スリット

ガーゼ網
溝蓋

ステンレス
グレーチング

スチール
グレーチング

ダクタイル
グレーチング

アラカト



詳細情報