

騒音防止用 ボルト固定式細目スチールグレーチング

Vギザ100

細目

VG1HBB CXHBB

クロスバーピッチ100mm

公共 T-25を除く

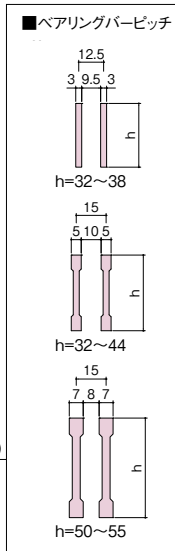
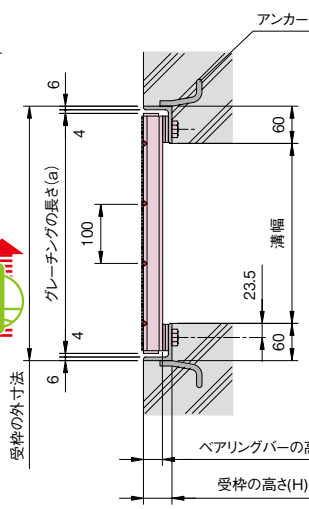
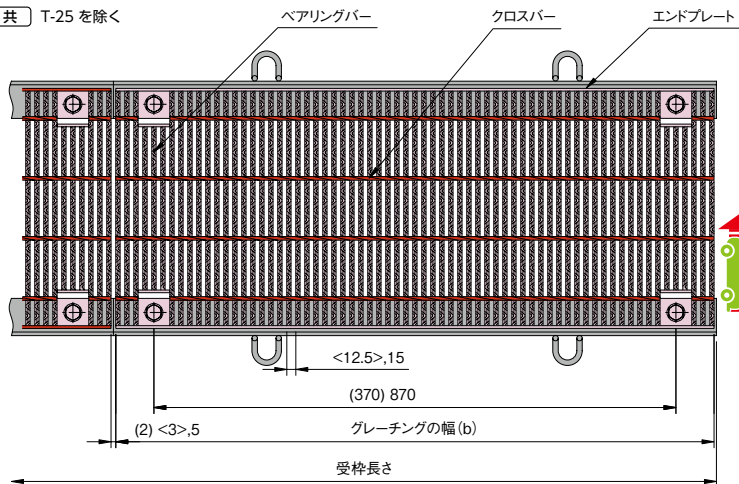

注、<>寸法は 型式記号 CXHBB3※※タイプ(ベアリングバー厚み3mm)の場合を示す。
()寸法は 型式記号 VG1HABタイプの場合を示す。

■固定方式

Aタイプ(パッキン無)

Bタイプ(パッキン付)

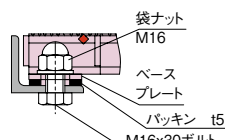
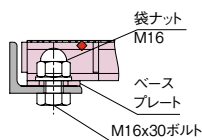

■製品情報

- ベアリングバー厚み3mm以下の場合…ベアリングバーピッチ12.5mm
ベアリングバー厚み5mm以上の場合…ベアリングバーピッチ15mm
- 固定方式にはAタイプ(パッキン無)、Bタイプ(パッキン付)の2種類があります。
- ボルトボックス保護ゴムカバーを用意しています。
- ボルトの開閉にはT型レンチ(6角2面幅24mm)をご使用ください。(別売)



■部品構成表

部品名	材質	表面処理
グレーチング	SS400	溶融亜鉛めっきHDZ177<63>
受枠		錆止め塗装[黒]

◎ VG1HBB 544-3B

VG: Vギザタイプ (IB) 細目 ボルト固定式 溝幅 (300mm) A: パッキン無
CX: ギザタイプ (FB) A: (498+498) タイプ B: パッキン付
クロスバーピッチ (100mm) B: 995 (997) タイプ ベアリングバー高さ (44mm)
ベアリングバー厚み (5mm)

■横断溝用

(単位: mm)

適用荷重	溝幅	型式記号	グレーチング		受 枠		総質量 (kg/セット)	価格			
			寸法 ①×②×③	質量 (kg/m)	型式記号	寸法		質量 (kg/m)	本体 (円/枚)	受枠 (円/両1m)	
A (パッキン無)	150	CXHBB 332-1.5A	997×250×32	19.9	GT-2-32A	L-44×60×6	9.7	29.6	31,500	11,000	
	200	CXHBB 332-2A	997×300×32	24.5	GT-2-32A	L-44×60×6	9.7	34.2	31,600	11,000	
	250	CXHBB 338-2.5A	997×350×38	31.9	GT-2-38A	L-50×60×6	10.3	44.1	38,900	11,400	
	300	VG1HBB 544-3A	995×400×44	42.7	GT-2-44A	L-56×60×6	11.2	53.9	53,000	11,600	
	350	VG1HBB 544-3.5A	995×450×44	47.3	GT-2-44A	L-56×60×6	11.2	58.5	60,200	11,600	
	400	VG1HAB 750-4A	(498+498)×500×50	77.8	GT-2-50AH	L-61×60×6	11.5	89.3	90,200	16,400	
	450	VG1HAB 750-4.5A	(498+498)×550×50	84.8	GT-2-50AH	L-61×60×6	11.5	96.3	97,600	16,400	
	500	VG1HAB 750-5A	(498+498)×600×50	92.4	GT-2-50AH	L-61×60×6	11.5	103.9	105,600	16,400	
	550	VG1HAB 750-5.5A	(498+498)×650×50	99.4	GT-2-50AH	L-61×60×6	11.5	110.9	113,000	16,400	
	600	VG1HAB 755-6A	(498+498)×700×55	115.8	GT-2-55AH	L-66×60×6	12.0	127.8	130,400	16,600	
	B (パッキン付)	150	CXHBB 332-1.5B	997×250×32	19.9	GT-2-32B	L-50×60×6	10.3	30.2	31,500	13,400
		200	CXHBB 332-2B	997×300×32	24.5	GT-2-32B	L-50×60×6	10.3	34.8	31,600	13,400
250		CXHBB 338-2.5B	997×350×38	31.9	GT-2-38B	L-56×60×6	11.2	45.0	38,900	13,800	
300		VG1HBB 544-3B	995×400×44	42.7	GT-2-44B	L-61×60×6	11.5	54.2	53,000	14,000	
350		VG1HBB 544-3.5B	995×450×44	47.3	GT-2-44B	L-61×60×6	11.5	58.8	60,200	14,000	
400		VG1HAB 750-4B	(498+498)×500×50	77.8	GT-2-50BH	L-66×60×6	12.0	89.8	90,200	18,800	
450		VG1HAB 750-4.5B	(498+498)×550×50	84.8	GT-2-50BH	L-66×60×6	12.0	96.8	97,600	18,800	
500		VG1HAB 750-5B	(498+498)×600×50	92.4	GT-2-50BH	L-66×60×6	12.0	104.4	105,600	18,800	
550		VG1HAB 750-5.5B	(498+498)×650×50	99.4	GT-2-50BH	L-66×60×6	12.0	111.4	113,000	18,800	
600		VG1HAB 755-6B	(498+498)×700×55	115.8	GT-2-55BH	L-71×60×6	12.5	128.3	130,400	19,000	
A (パッキン無)		150	CXHBB 332-1.5A	997×250×32	19.9	GT-2-32A	L-44×60×6	9.7	29.6	31,500	11,000
		200	CXHBB 332-2A	997×300×32	24.5	GT-2-32A	L-44×60×6	9.7	34.2	31,600	11,000
	250	VG1HBB 538-2.5A	995×350×32	29.3	GT-2-32A	L-44×60×6	9.7	39.0	38,900	11,000	
	300	VG1HBB 538-3A	995×400×38	38.1	GT-2-38A	L-50×60×6	10.3	48.4	50,200	11,400	
	350	VG1HBB 544-3.5A	995×450×44	47.3	GT-2-44A	L-56×60×6	11.2	58.5	60,200	11,600	
	400	VG1HBB 544-4A	995×500×44	52.2	GT-2-44A	L-56×60×6	11.2	63.4	65,500	11,600	
	450	VG1HAB 750-4.5A	(498+498)×550×50	84.8	GT-2-50AH	L-61×60×6	11.5	96.3	97,600	16,400	
	500	VG1HAB 750-5A	(498+498)×600×50	92.4	GT-2-50AH	L-61×60×6	11.5	103.9	105,600	16,400	
	550	VG1HAB 750-5.5A	(498+498)×650×50	99.4	GT-2-50AH	L-61×60×6	11.5	110.9	113,000	16,400	
	600	VG1HAB 750-6A	(498+498)×700×50	106.8	GT-2-50AH	L-61×60×6	11.5	118.3	120,600	16,400	

●掲載価格には、消費税が含まれておりません。

スチール
グレーチング

ルーフ
ドレン

フロアー
ハッチ

ピット金物
クレーン

玄関
マット

ルーバー

FRP
グレーチング

F-BOX

パッキン
ジョイント

排水
トラップ

排水金具
通気金具

グリース
トラップ

バルブ
ボックス

鋳鉄製
格子蓋

マンホール
カバー

化粧鉄蓋

外機関連
製品

ツリー
フレンド

車止め

アーバン
スリット

カー・線形
溝蓋

ステンレス
グレーチング

スチール
グレーチング

ダクト用
グレーチング



アラカルト

詳細情報

騒音防止用 ボルト固定式細目スチールグレーチング

■横断溝用

(単位: mm)

適用荷重	溝幅	型式記号	グレーチング		受 枠			総質量 (kg/セット)	価格	
			寸法 b×a×h	質量 (kg/m)	型式記号	寸法	質量 (kg/m)		本体 (円/枚)	受枠 (円/両1m)
 B(パッキン付)	150	CXHBB 332-1.5B	997×250×32	19.9	GT-2-32B	L-50×60×6	10.3	30.2	31,500	13,400
	200	CXHBB 332-2B	997×300×32	24.5	GT-2-32B	L-50×60×6	10.3	34.8	31,600	13,400
	250	VG1HBB 532-2.5B	995×350×32	29.3	GT-2-32B	L-50×60×6	10.3	39.6	38,900	13,400
	300	VG1HBB 538-3B	995×400×38	38.1	GT-2-38B	L-56×60×6	11.2	49.3	50,200	13,800
	350	VG1HBB 544-3.5B	995×450×44	47.3	GT-2-44B	L-61×60×6	11.5	58.8	60,200	14,000
	400	VG1HBB 544-4B	995×500×44	52.2	GT-2-44B	L-61×60×6	11.5	63.7	65,500	14,000
	450	VG1HAB 750-4.5B	(498+498)×550×50	84.8	GT-2-50BH	L-66×60×6	12.0	96.8	97,600	18,800
	500	VG1HAB 750-5B	(498+498)×600×50	92.4	GT-2-50BH	L-66×60×6	12.0	104.4	105,600	18,800
	550	VG1HAB 750-5.5B	(498+498)×650×50	99.4	GT-2-50BH	L-66×60×6	12.0	111.4	113,000	18,800
	600	VG1HAB 750-6B	(498+498)×700×50	106.8	GT-2-50BH	L-66×60×6	12.0	118.8	120,600	18,800
 A(パッキン無)	150	CXHBB 332-1.5A	997×250×32	19.9	GT-2-32A	L-44×60×6	9.7	29.6	31,500	11,000
	200	CXHBB 332-2A	997×300×32	24.5	GT-2-32A	L-44×60×6	9.7	34.2	31,600	11,000
	250	CXHBB 332-2.5A	997×350×32	27.7	GT-2-32A	L-44×60×6	9.7	37.4	35,200	11,000
	300	VG1HBB 532-3A	995×400×32	32.9	GT-2-32A	L-44×60×6	9.7	42.6	41,400	11,000
	350	CXHBB 338-3.5A	997×450×38	39.5	GT-2-38A	L-50×60×6	10.3	49.8	47,500	11,400
	400	VG1HBB 538-4A	995×500×38	46.3	GT-2-38A	L-50×60×6	10.3	56.6	59,300	11,400
	450	VG1HBB 544-4.5A	995×550×44	56.7	GT-2-44A	L-56×60×6	11.2	67.9	68,300	11,600
	500	VG1HBB 544-5A	995×600×44	61.6	GT-2-44A	L-56×60×6	11.2	72.8	71,600	11,600
	550	VG1HAB 750-5.5A	(498+498)×650×50	99.4	GT-2-50AH	L-61×60×6	11.5	110.9	113,000	16,400
	600	VG1HAB 750-6A	(498+498)×700×50	106.8	GT-2-50AH	L-61×60×6	11.5	118.3	120,600	16,400
 B(パッキン付)	150	CXHBB 332-1.5B	997×250×32	19.9	GT-2-32B	L-50×60×6	10.3	30.2	31,500	13,400
	200	CXHBB 332-2B	997×300×32	24.5	GT-2-32B	L-50×60×6	10.3	34.8	31,600	13,400
	250	CXHBB 332-2.5B	997×350×32	27.7	GT-2-32B	L-50×60×6	10.3	38.0	35,200	13,400
	300	VG1HBB 532-3B	995×400×32	32.9	GT-2-32B	L-50×60×6	10.3	43.2	41,400	13,400
	350	CXHBB 338-3.5B	997×450×38	39.5	GT-2-38B	L-56×60×6	11.2	50.7	47,500	13,800
	400	VG1HBB 538-4B	995×500×38	46.3	GT-2-38B	L-56×60×6	11.2	57.5	59,300	13,800
	450	VG1HBB 544-4.5B	995×550×44	56.7	GT-2-44B	L-61×60×6	11.5	68.2	68,300	14,000
	500	VG1HBB 544-5B	995×600×44	61.6	GT-2-44B	L-61×60×6	11.5	73.1	71,600	14,000
	550	VG1HAB 750-5.5B	(498+498)×650×50	99.4	GT-2-50BH	L-66×60×6	12.0	111.4	113,000	18,800
	600	VG1HAB 750-6B	(498+498)×700×50	106.8	GT-2-50BH	L-66×60×6	12.0	118.8	120,600	18,800

GC-S, GC-SL, GC-M, GC-ML

ボルトボックス保護ゴムカバー

型式記号	h	価格(円)
GC-S	32	450
	38	
GC-SL	44	480
GC-M	50	500
	55	
GC-ML	60	550



CHG

CBB 巾出しゲージ



適用溝幅	型式記号	価格(円)
200	CHG-1-2	1,100
250	CHG-1-2.5	
300	CHG-1-3	
350	CHG-1-3.5	1,300
400	CHG-1-4	
450	CHG-1-4.5	1,500
500	CHG-1-5	

ボルト固定式受枠の施工時の位置決めが容易に行えます。
※詳細はP569をご覧ください。

Tボックス24 (M16用)



価格(円) **3,300**

GH-2

グレーチング細目専用ハンドル

▲吊り上げ(垂直)
質量40kg/本以下



価格(円/本) **2,000**

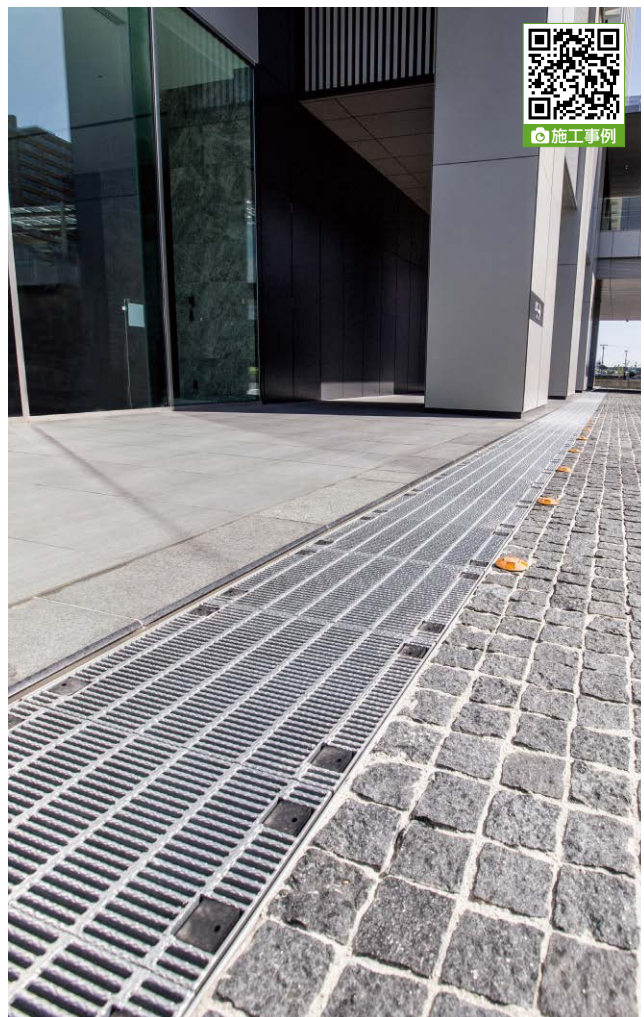

施工事例

- オートイー
- 一般溝
- 集水樹
- U字溝
- かさ上げ
- その他
- 床板用・長スリ用
- 組構式

スチールグレーチング

ダクト用グレーチング

アラカト



詳細情報