

一般溝用天然石充填グレーチング



▲詳細情報

標準

スリット付

ASPA

一般溝用 ハーフサイズ

CAD

ASPA-S

一般溝用 ハーフサイズ

ミゾ付

ミゾスリット付

ASTA

一般溝用 ハーフサイズ

ASTA-S

一般溝用 ハーフサイズ

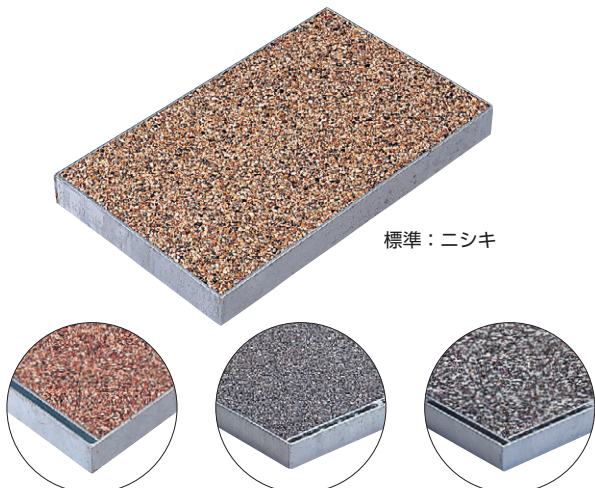

標準：ニシキ

スリット付
紅サンゴ

ミゾ付
鳴門(アジ1号)

ミゾ付・スリット付
鳴門(五色)

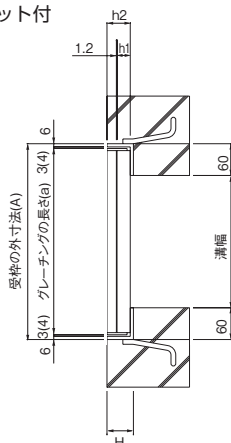
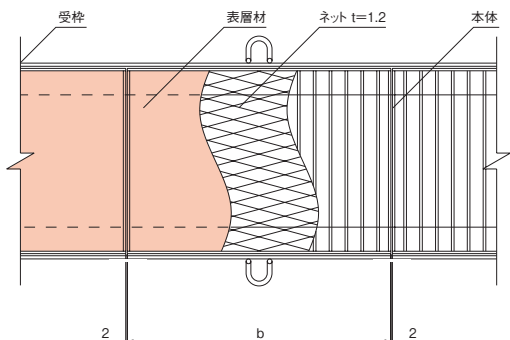

注：() 寸法は
グレーチング長さ 450 以上の場合

製品情報

- 天然石充填グレーチングは歩行者の通行の安全と景観向上を目標に製造しています。従って使用場所は一般公道でなく公園、敷地内等でご使用ください。開閉用として、スリット付を10枚に1枚程度で使用ください。
- 天然石充填グレーチングの耐荷重は歩道用に設計してあります。適用荷重にあるT荷重は緊急車両用です。
- ボルト固定タイプも製作致します。

注文情報

- ご注文の際、天然石をご指示ください。

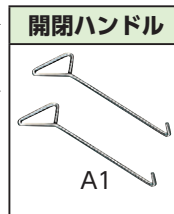
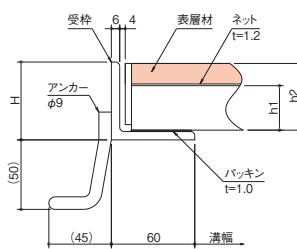

(単位：mm)

適用荷重	溝幅	型式記号	グレーチング					受枠						
			幅 (b)	長さ (a)	高さ (h1)	全高 (h2)	参考質量 (kg)	価格(円/枚)				寸法	参考品番	価格 (円/両1m)
								ASPA	ASPA-S	ASTA	ASTA-S			
歩 T-14	100	25-1(S)	498	202	25	42	8.8	9,600	10,600	10,800	11,800	L50×60×6	AT-1-44	8,200
	150	32-1.5(S)	498	252	32	48	10.5	11,900	12,900	13,100	14,100	L56×60×6	AT-1-50	8,600
	200	32-2(S)	498	302	32	48	12.9	14,000	15,000	15,200	16,200	L56×60×6	AT-1-50	8,600
	250	38-2.5(S)	498	352	38	53	16.1	16,600	17,600	18,000	19,000	L61×60×6	AT-1-55	8,900
	300	44-3(S)	498	402	44	58	19.4	21,700	22,700	23,000	24,000	L66×60×6	AT-1-60	9,100
	350	50-3.5(S)	498	450	50	65	25.4	25,600	26,600	26,900	27,900	φ73×60×6	AT-1-67	9,300
	400	50-4(S)	498	500	50	65	28.2	28,400	29,400	29,600	30,600	φ73×60×6	AT-1-67	9,300
歩 T-2	100	19-1(S)	498	202	19	36	7.8	9,200	10,200	10,500	11,500	L44×60×6	AT-1-38	7,700
	150	19-1.5(S)	498	252	19	36	9.5	11,200	12,200	12,500	13,500	L44×60×6	AT-1-38	7,700
	200	25-2(S)	498	302	25	42	11.6	13,400	14,400	14,700	15,700	L50×60×6	AT-1-44	8,200
	250	25-2.5(S)	498	352	25	42	13.4	16,100	17,100	17,300	18,300	L50×60×6	AT-1-44	8,200
	300	32-3(S)	498	402	32	48	16.9	17,700	18,700	19,100	20,100	L56×60×6	AT-1-50	8,600
	350	32-3.5(S)	498	450	32	48	18.8	19,500	20,500	20,800	21,800	L56×60×6	AT-1-50	8,600
	400	38-4(S)	498	500	38	53	22.6	22,800	23,800	24,000	25,000	L61×60×6	AT-1-55	8,900
歩	100	19-1(S)	498	202	19	36	7.8	9,200	10,200	10,500	11,500	L44×60×6	AT-1-38	7,700
	150	19-1.5(S)	498	252	19	36	9.5	11,200	12,200	12,500	13,500	L44×60×6	AT-1-38	7,700
	200	19-2(S)	498	302	19	36	11.1	13,000	14,000	14,300	15,300	L44×60×6	AT-1-38	7,700
	250	19-2.5(S)	498	352	19	36	12.8	14,900	15,900	16,200	17,200	L44×60×6	AT-1-38	7,700
	300	19-3(S)	498	402	19	36	14.7	16,800	17,800	18,100	19,100	L44×60×6	AT-1-38	7,700
	350	19-3.5(S)	498	450	19	36	16.7	19,100	20,100	20,400	21,400	L44×60×6	AT-1-38	7,700
	400	19-4(S)	498	500	19	36	18.6	21,200	22,200	22,600	23,600	L44×60×6	AT-1-38	7,700

●掲載価格には、消費税が含まれておりません。

- 一般溝用
- かさ上げ用
- U字溝用
- 集水樹用
- その他
- 景観
グレーチング
- アーバン
スリット
- カーメット
溝蓋
- ステンレス
グレーチング
- スチール
グレーチング
- タフタイル
グレーチング
- アラカト
- 技術資料