

仕様
 外形寸法 : 幅280×奥行454×高さ763mm
 製品質量 : 19kg
 氷押え回転数 : 203/245rpm
 電源 : 単相AC100V 50/60Hz
 定格消費電力 : 210/200W
 氷削能力 : 50/40秒 (半貫目氷1.8kgを氷削する時間)
 電源スイッチ : ロッカータイプ (パネル防水)
 駆動モータ : コンデンサー運転モータ
 定格時間 : 連続
 円盤有効径 : Φ197mm
 安全装置 : スライドカバー開時停止スイッチ、モータ過負荷停止装置 (モータに内蔵)

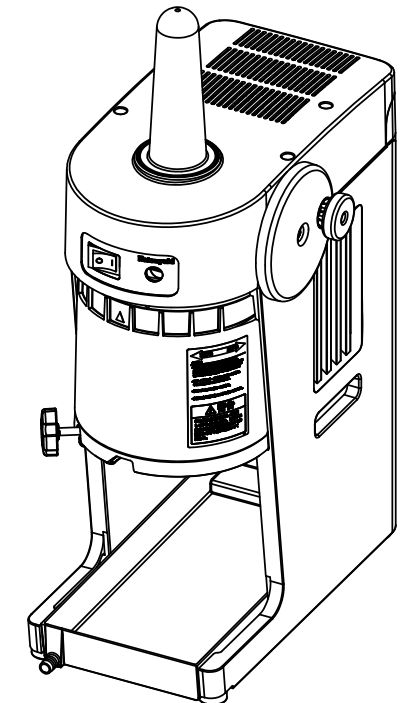
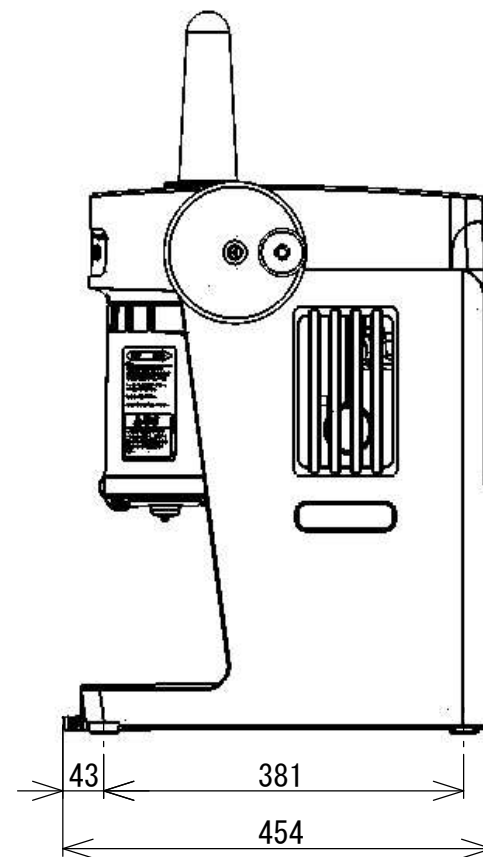
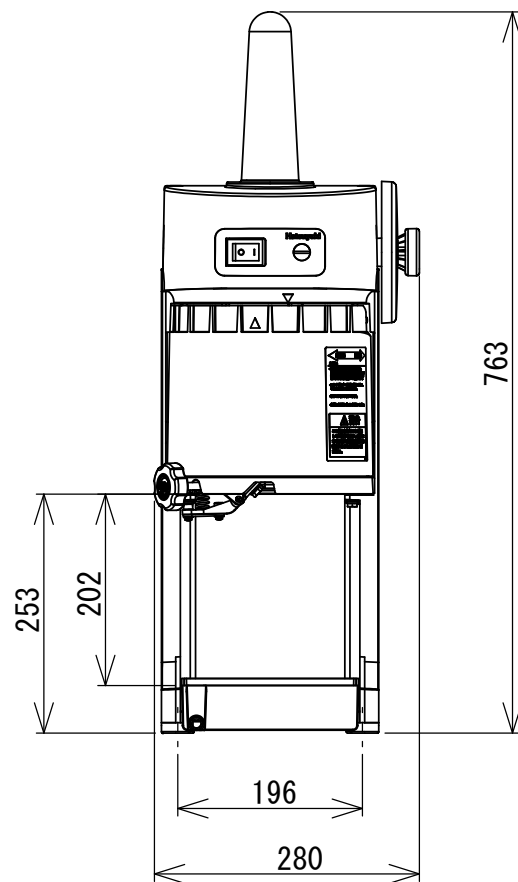
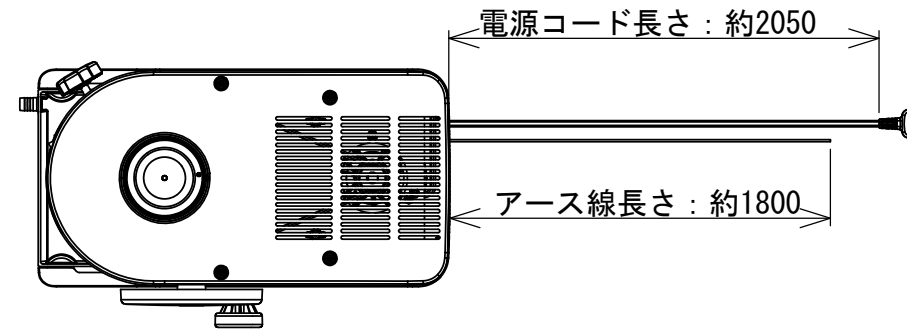

記号	変更数	変更内容・理由	設定番号	年月日	担当	検図
REVMARK	REV.QTY.	REVISIONS	REVISIONS No.	DATE	REVISED	CHKD.
△						
△						
△						
△						

表面処理 FINISH	—	品名 PART NAME	HB750A外形図		材質 MATERIAL	—
色調 COLOR	—	設計 DESIGNED BY	三角法	尺度 SCALE	1:8 (単位mm) UNITS	—
備考 REMARKS	—	製図 DRAWN BY	図番 DRAWING No.	HB750A002	—0	—
標準加工アラサ ROUGHNESS	呼び寸法	J	K	L	検図 CHECKED BY	承認 APPROVED BY
(標準外ハ指定/コト)	普通寸法差 (±)mm	0.5以上	3以下	0.05	0.1	—
▽▽▽▽ 0.8Z	37J1	6以下	0.05	0.1	0.2	
▽▽▽ 6.3Z	67J1	30以下	0.1	0.2	0.5	
▽▽ 25Z	307J1	120以下	0.15	0.3	0.8	
▽ 100Z	1207J1	315以下	0.2	0.5	1.2	
~	3157J1	1000以下	0.3	0.8	2	
	10007J1	2000以下	0.5	1.2	3	
			株式会社 中部コーポレーション CHUBU CORPORATION			