

JGW【M】AB1 (熱板式)【※】	
JGW【S】AB1 (セラミック炭式)【※】	
連続スパーク方式	
火力三段切替 (強・中・弱)	
焼き網寸法	φ280
水槽水量	2500cc (最大 3000cc)
必要排気量	280 m <sup>3</sup> /h
必要給気量	280 m <sup>3</sup> /h
ガス消費量	都市ガス: 3.49kW LPガス: 3.49kW
冷房負荷	3.61 kW
器具静圧	140 Pa
消費電力	14W (AC100V)
安全装置	立消え安全装置 漏電遮断器 逆火防止装置 ダクト遮断装置

384	362	443	45	715
369	347	428	30	700
A	B	C	D	E

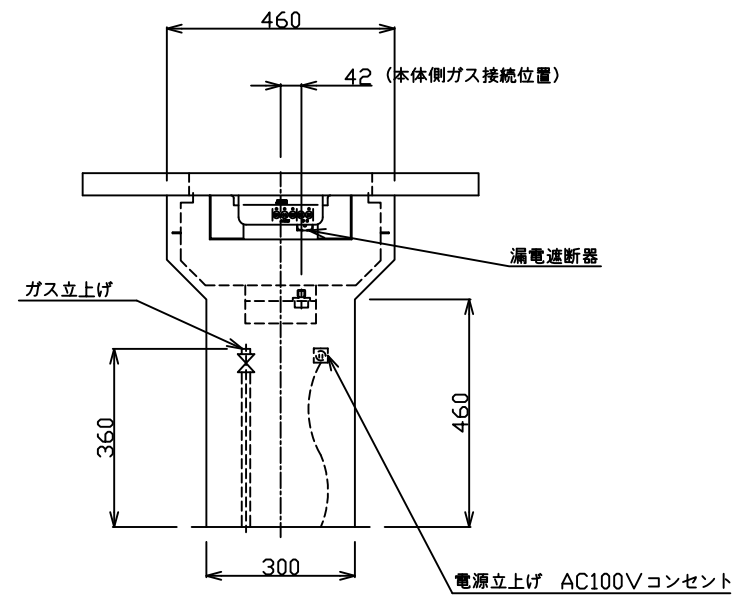
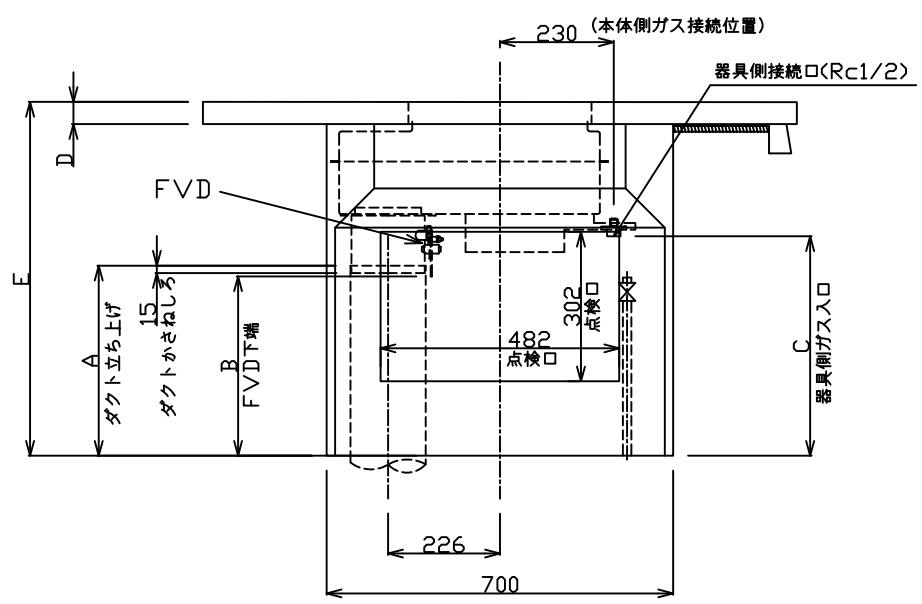

【ガス中間コックについて】  
 機器本体に取付けないでください。  
 また、ZDC(亜鉛ダイキャスト)製は、使用しないでください。

表面処理		品名	JGW【M】AB1-T4型	材質	
色調			仕様図	板厚	
適用規格など		設計		三角法	尺度 Free (単位:mm)
標準加工アッパ		製図		図番	JGWMMAA101-1
(標準外H指定力)		検図		株式会社中部コーポレーション CHUBU CORPORATION	
▼▼▼▼ 0.82	0.82	120mm 315mm	0.2 0.5 1.2		
▼▼▼ 62	62	30mm 120mm	0.15 0.3 0.8		
▼▼ 182	182	120mm 315mm	0.2 0.5 1.2		
▼ 502	502	315mm 1000mm	0.3 0.8 2		
~		1000mm 2000mm	0.5 1.2 3	承認	