

<仕様・定格>

型式	SM500A	
品名	CUP BLENDER	
外形寸法 (mm)	幅	235
	奥行	421
	高さ	725
製品質量 (kg)	2.0	
定格電圧 (V)	単相 AC100	
定格周波数 (Hz)	50/60	
定格消費電力 (W)	190/190	
無負荷時回転数 (rpm)	19000±10%	
定格運転時間 (分)	15	
操作制御方式	タッチパネル式電子制御 (7seg LED付) 3プログラム+洗浄スイッチ+刃物交換スイッチ+変更スイッチ+隠しスイッチ上+隠しスイッチ下	
給水圧力 (MPa)	0.2~0.75	
攪拌能力	可変式 (プログラム設定可)	
洗浄能力	可変式 (プログラム設定可)	
使用周囲温度 (°C)	0~40	
使用周囲湿度 (%RH)	5~85 (結露無きこと)	
付属品	①カッププロテクター: 1個	
	②カッププロテクター(R)CIP: 1個	
	③刃物交換ホルダー: 1個	
	④刃物交換スパナ: 1個	
	⑤排水ホース: 1個	
	⑥取扱説明書: 1個	
⑦カップHTB11: 5個		
⑧カッププロテクター(L)BIP: 1個		

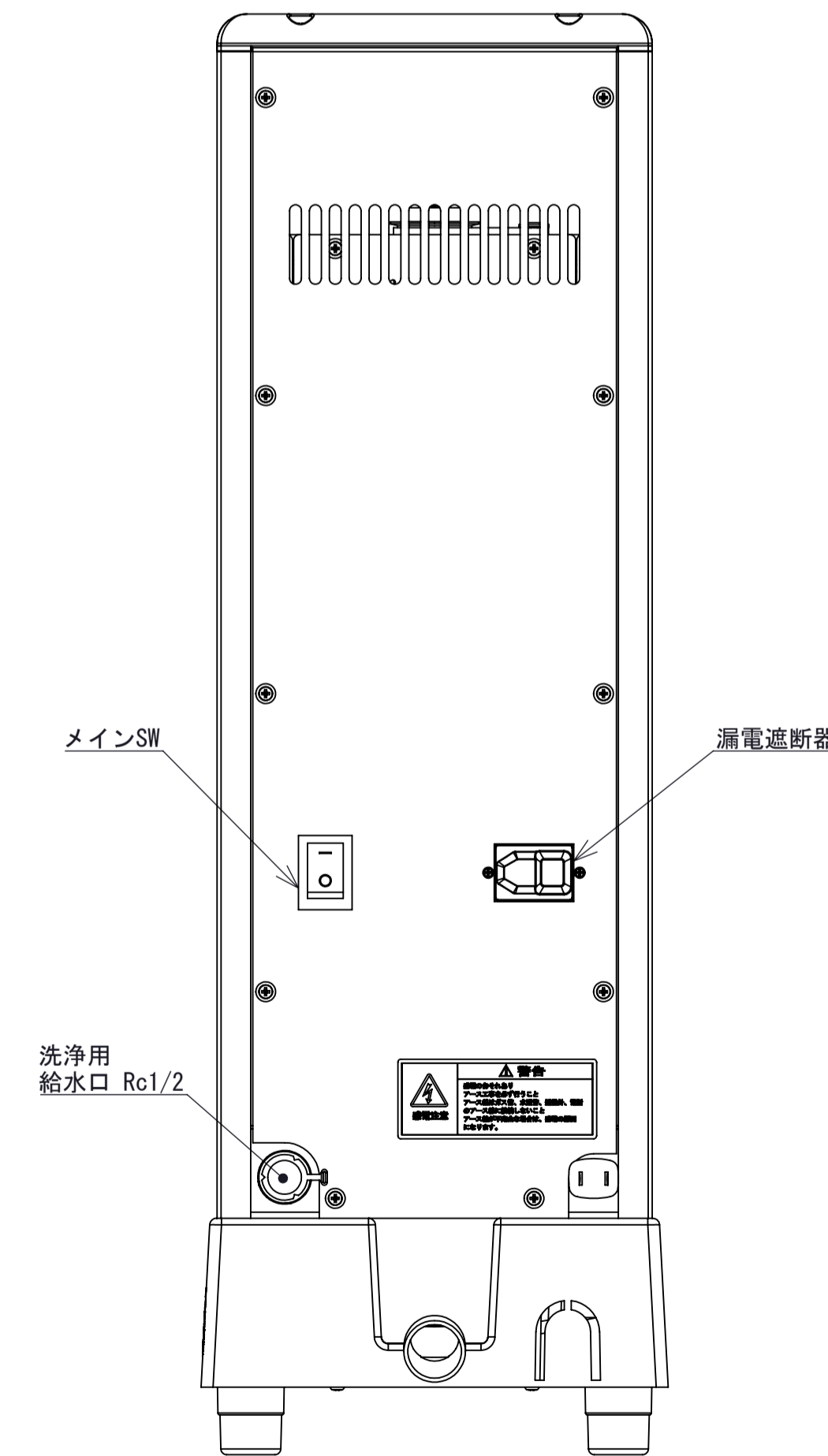
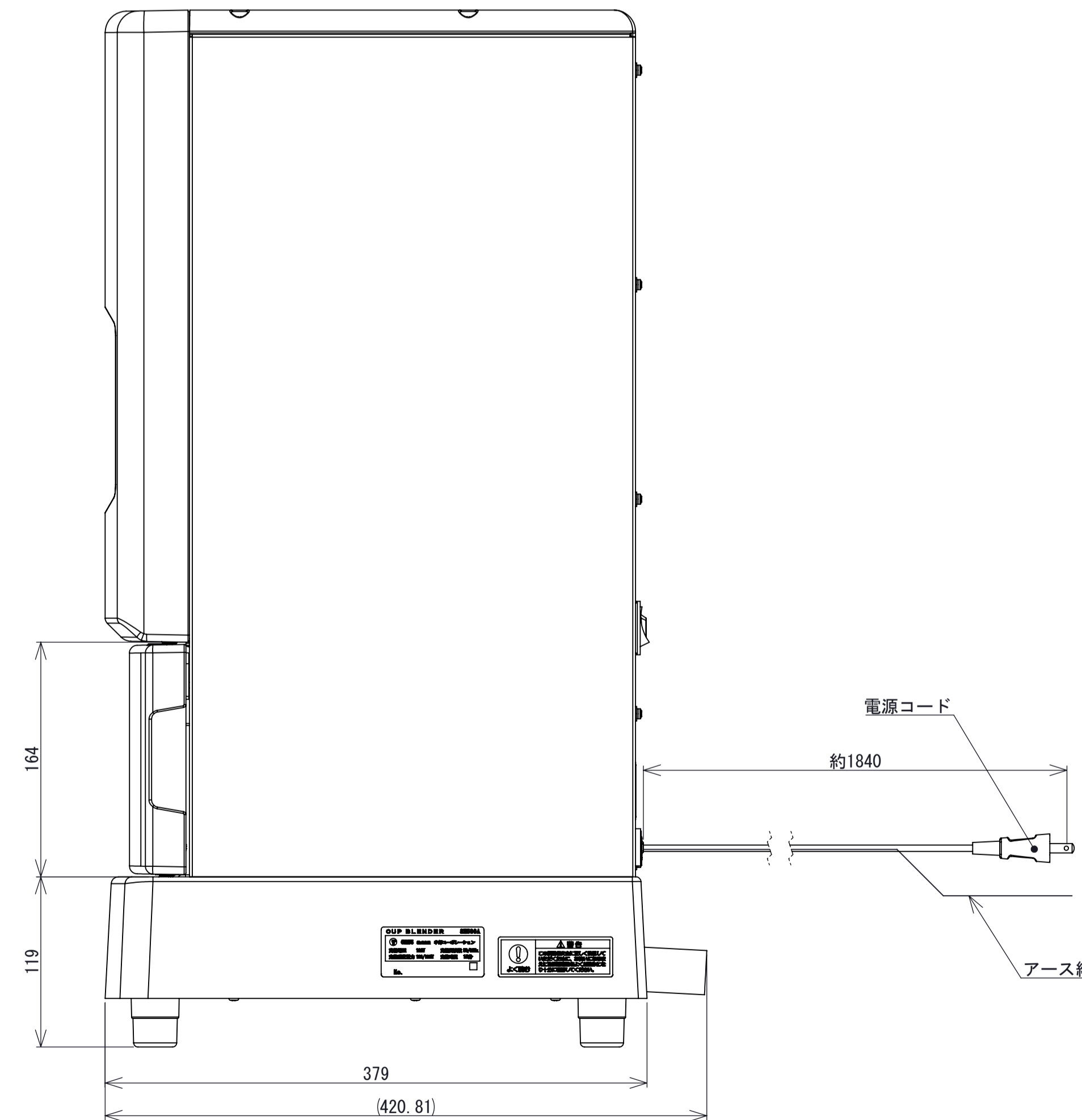
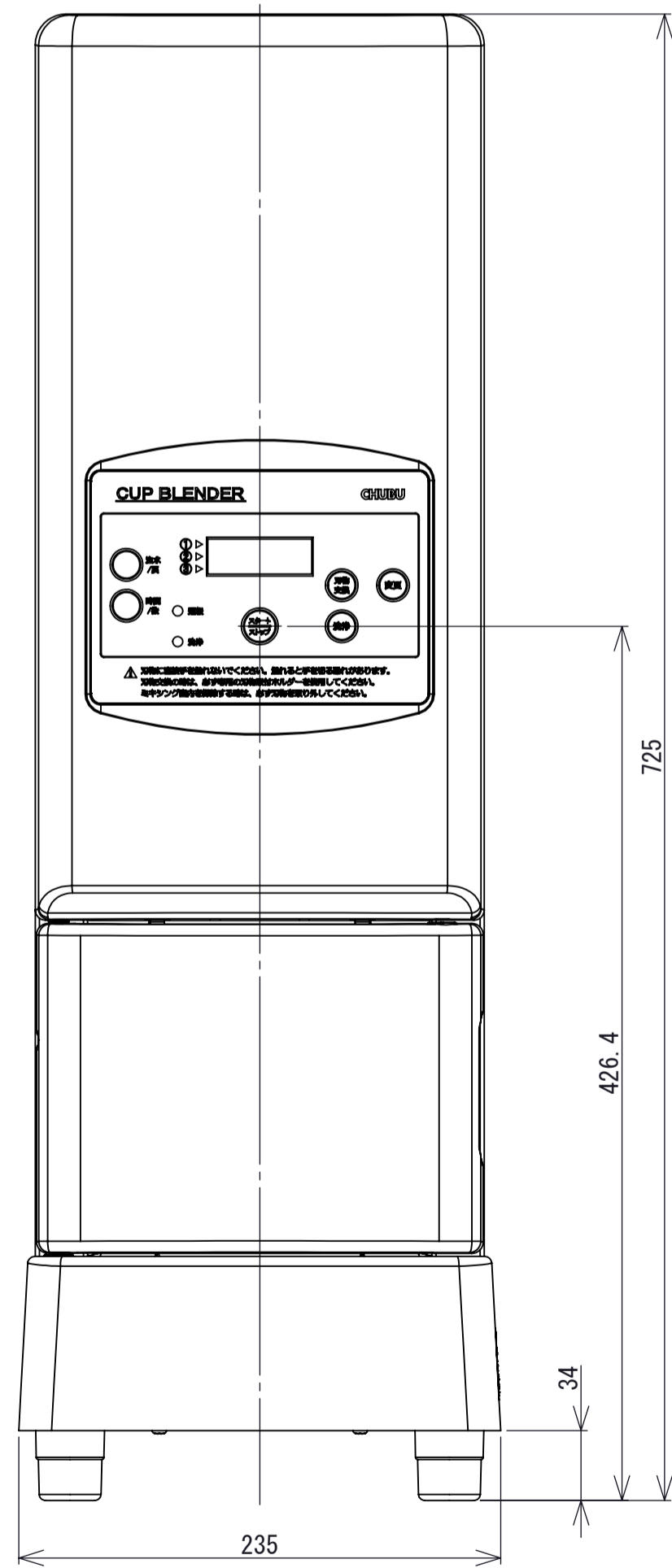

●量産出図●
19.10.31
株式会社中部コーポレーション

記号	変更数	変更内容・理由	設定番号	年月日	担当	検印
△	2	標準カップを旭化成に変更	KFN82119	2019/10/31	中島 石川	
△	1	カップHTB11を付属品に追加	KFN81127	2018/12/17	中島 石川	

表面処理		品名	外形図	材質
色調		PART NAME		MATERIAL
備考				材質寸法
標準加工アラサ	呼び寸法	J K L	設計	THICKNESS
(標準外H指定なし)	0.012	0.015 0.01	中島	1:3 (単位mm)
公差	0.02	0.025 0.01 0.2	中島	三角法
0.03	0.03	0.03 0.05 0.5	石川	図番
0.04	0.04	0.04 0.05 0.8	石川	SM500A002
0.05	0.05	0.05 0.05 1.2	石川	承認
0.06	0.06	0.06 0.05 2	石川	検印
0.07	0.07	0.07 0.05 3	石川	承認
0.08	0.08	0.08 0.05 3	石川	承認

本図は用済み後、必ず発行元へ返却のこと