

化粧鉄蓋用落下防止金具

NW1

受注生産



NW2

新製品

受注生産

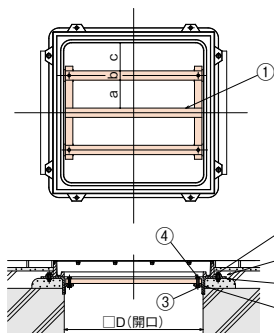

参考例 MCD-1HS-600

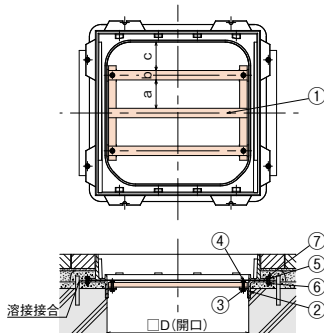

参考例 MSID-1N-600

(単位: mm)

型式記号	呼称	D(開口)	a	b	c	栈本数	呼称	価格(円)
NW1 NW2	300	300	50	40	85	2	300	29,600
	350	350	70	40	100	2	350	35,900
	450	450	80	40	85	3	450	40,000
	600	600	120	40	120	3	600	45,800
	750	750	118	40	118	4	750	54,100

■製品情報

- 開口部への作業員及び角蓋の落下を防止する落下防止金具です。
- 化粧鉄蓋 受枠と同時に施工して下さい。
- 化粧鉄蓋の蓋・受枠は付属していません。

■注文情報

- 対応可能な化粧鉄蓋は角型タイプのみです。
- ご注文の際は化粧鉄蓋の型式をご指示下さい。

■対応可能機種

型式記号

NW1

- ※MCDW-1HS、MCAW-1(2)HS (呼称300、350、450、600)
- ※MCD-1HS、MCA-1.2HS (呼称300、350、450、600、750)
- ※MCD-1、MCA-1.2 (呼称300、350、450、600)

NW2

- ※MSID-1NHS、MSIA-1(2)NHS (呼称450、600)
- ※MSID-1N、MSIA-1(2)N (呼称450、600)

■部品構成表

品番	部品名	数量	材質	備考
①	落下防止金具	1	SS400	溶融亜鉛メッキ
②	固定用アンブル	2		
③	六角ボルト	4	SUS304	M10
④	六角ナット	4		
⑤	平座金	4		
⑥	六角ナット	4		
⑦	六角ボルト	4		

外構関連
製品ツリー
フレンド

車止め

アーバン
スリットカー搬入
溝蓋ステンス
ルーチングスチール
ルーチングダクト
ルーチング

アラカト



New!



詳細情報