

アーバンスリット

鋼製

U字溝用

スリット幅26mm

UL26

新製品

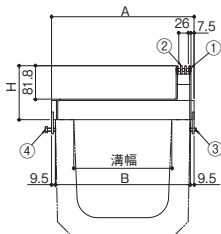
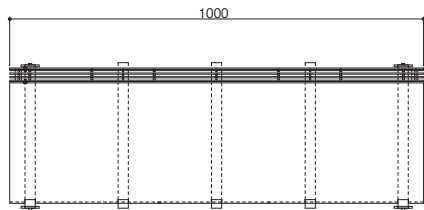
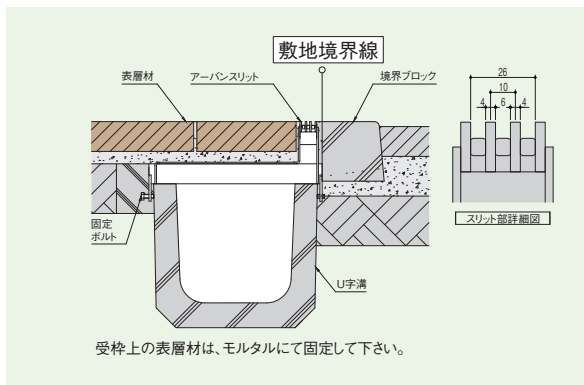

■部品構成表

品番	部品名	材質	備考
①	枠	SS400・SPHC	溶融亜鉛めっき
②	SUS目地スリット	SUS304	
③	六角穴付き止めネジ	ステンレス製	M8×15
④	六角ボルト	ステンレス製	M8×20

※SUS目地スリットは枠と一体物になっています。(取外し出来ません)

■製品情報

- 境界タイプのアーバンスリットで、SUS目地スリット幅は26mm、目地のすきまは6mmと細く、歩行時の安全性、目立ち難く周りと調和し意匠性が優れ、境界を標すのに優れたタイプです。
- U字溝の上に枠を載せ、ボルトを固定するだけの簡単施工を実現。
- 使用場所に合わせてT-14・T-2・歩道用を用意しています。
- SUS目地スリットは枠と一体物になっています。(取外し出来ません)

■U字溝用

(単位: mm)

適用荷重	溝幅	枠					質量(kg)	価格(円)
		型式記号	A	B	H			
T-14	150	UL26-14-15S	229	210	125	16.1	48,500	
	180	UL26-14-18S	269	250		17.7	51,100	
	240	UL26-14-24S	349	330		20.8	60,000	
	300	UL26-14-30S	419	400		23.5	67,700	
T-2 歩道用	150	UL26-2-15S	229	210	110	13.4	42,400	
	180	UL26-2-18S	269	250		14.6	43,800	
	240	UL26-2-24S	349	330		17.2	47,100	
	300	UL26-2-30S	419	400		19.4	51,600	

