

受枠

ST-C

CAD 仕様変更

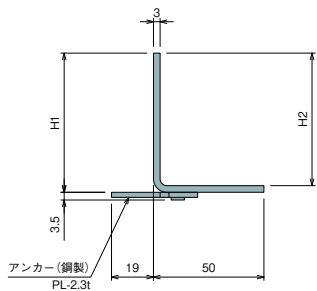

材質: SUS304

パッキン付

ST-CP

CAD 仕様変更

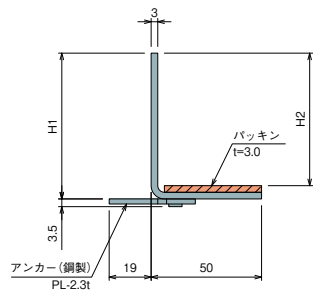

材質: SUS304

ST-CB

仕様変更

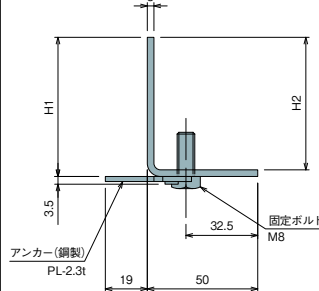

材質: SUS304

パッキン付

ST-CPB

仕様変更

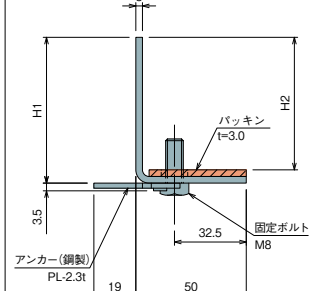

材質: SUS304

パッキン付

ST-IP

CAD

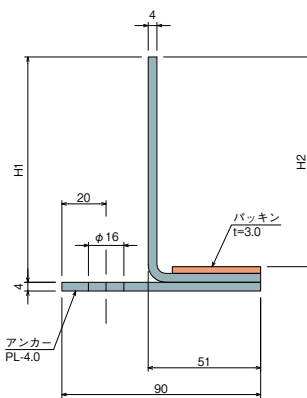

材質: SUS304

パッキン付

ST-IPB

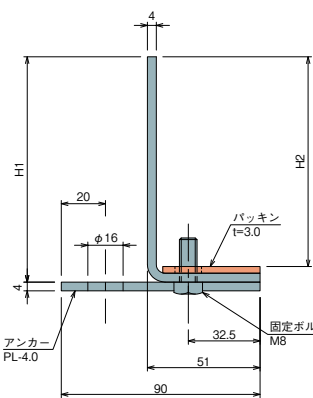

材質: SUS304

IL-97T

錆止め塗装

IL-97Z

溶融亜鉛めっき

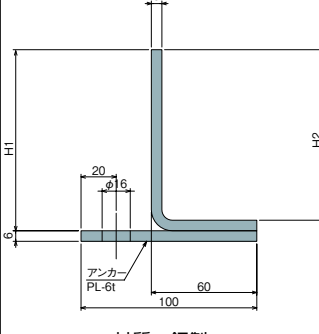

材質: 鋼製

GT-1-60

錆止め塗装

GTZ-1-60

溶融亜鉛めっき

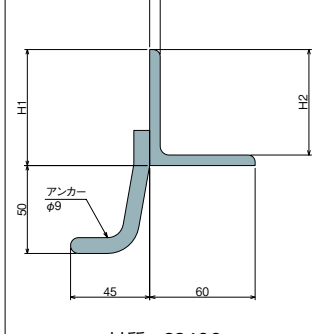

材質: SS400

(単位: mm)

型式記号	H1	H2	質量 (kg/本)	適用型式
ST-C	63	60	5.2	TLF、TLW、STF、STUF
ST-CP	66	60	5.7	TLF、TLW、STF、STUF
ST-CB	63	60	5.5	STFB
ST-CPB	66	60	5.8	STFB
ST-IP90	97	90	9.8	ILF、ILW
ST-IP95	102	95	10.0	SIF
ST-IP97	104	97	10.1	SIUF
ST-IPB95	102	95	9.8	SIFB
GT-1-60	66	60	11.8	TF
GTZ-1-60	66	60	11.8	TF
IL-97T	103	97	15.7	IF
IL-97Z	103	97	15.7	IF

(ST-Cアンカー折り曲げ手順)



カラー 舗装用

インター ロッキング ブロック用

受枠

その他

カラー 縁取り 溝蓋

ステンレス ルーチング

スチール ルーチング

ダクト用 ルーチング

アラカト

専用ハンドル

GH-3



⚠️吊り上げ(垂直)質量30kg/本以下

価格(円/本) 2,600

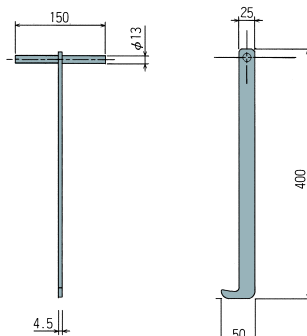

STUF

New!



詳細情報

●掲載価格には、消費税が含まれておりません。