

鑄鉄製格子蓋

# Drainage Grate



# 条件に適應する耐久性・排水性。

耐久性のある溝蓋として役立っております。構内の排水溝蓋の他、ホテルレストランなどの厨房排水などにも、幅広くご使用して頂けます。

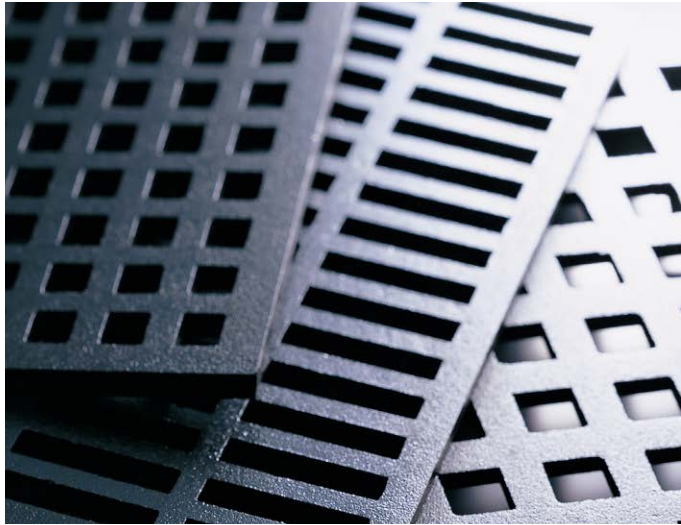

## クサリ

適用型式 G1-S・G1・G-2・G-3・G-4・G-5・G-6

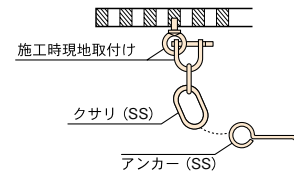
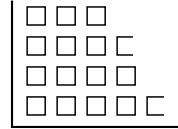

盗難防止用クサリ取付詳細

### ■注文情報

標準品はクサリが付属しておりません。クサリが必要な場合は「クサリ付」とご指示ください。

クサリ取付加工	500円/箇所
クサリ	500円
	プラス1,000円/箇所

## 強度

<b>重荷重用(敷25t)</b>	敷地内で総質量25,000kgまでの車両通行が可能	<b>軽荷重用(敷2t)</b>	敷地内で総質量2,000kgまでの車両通行が可能
<b>中荷重用(敷6t)</b>	敷地内で総質量6,000kgまでの車両通行が可能	<b>歩道用</b>	敷地内で5.0kN/m <sup>2</sup> までの荷重に適用

## 受枠の種類

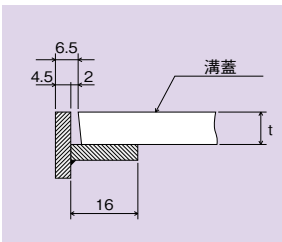

適用機種 G-1 t=9, 10

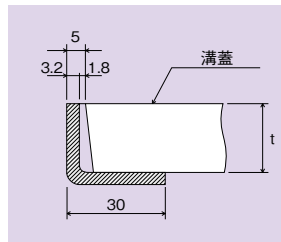

適用機種  
G-1 t=15, 20  
G-2 t=15, 20, 25  
G-3 t=15, 20, 25  
G-4 t=15  
G-6 t=15

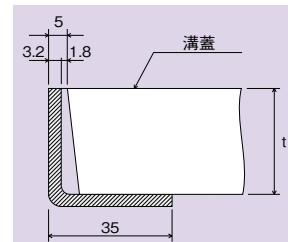

適用機種  
G-1 t=30  
G-2 t=30  
G-3 t=30

### ■注文情報

●ステンレス受け枠も組み合わせできます。詳細は、P532をご覧ください。  
受枠型式記号: ST-1M, ST-1MP (パッキン付)  
フタの高さに応じてお選び下さい。  
適用機種: G-2, G-3, G-4  
(フタ高さ 15・20・25)

## 製品体系表

枠付格子蓋	格子蓋		鋳鉄製細目溝蓋	落ち葉バスケット	
 GF-D GF-A GF-B	 GF-DH GF-AH GF-BH P293	 G-1 P295	 G-2 側溝蓋 P296	 GSD-N GSB-N P298	 C1 C2 P294
 GF-DR GF-AR GF-BR P294	 G-3 側溝蓋 P296	 G-4 側溝蓋 P297	 GSDM-N GSBM-N P298	<b>ロードベース</b>  CR-D25 ストレート P300	
 G1-S P295	 G-5 U字溝用側溝蓋 P297	 G-6 たて樋用 P297	 GBD-N GBB-N GBDM-N GBBM-N P299	 CR-D25R/L コーナー P300	





# 枠付格子蓋

重荷重用(敷25t)

中荷重用(敷6t)

軽荷重用(敷2t)

GF-D

SHASE-S 209  
CAD

GF-A

SHASE-S 209  
CAD

GF-B

SHASE-S 209  
CAD

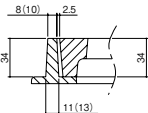

※( )寸法はサイズ700を示す

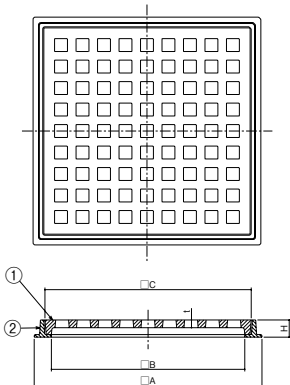

## ■製品情報

- GF-D呼称300のみ破壊荷重は圧子φ170による数値です。
- 枠はGF-D、GF-A、GF-B共通です。

## ■注文情報

- クサリ付もあります。クサリ 500円(呼称700:1,000円)
- 落ち葉バスケットC1、C2の取り付けが可能です。

## ■部品構成表

品番	部品名	材質	備考
①	GF-Dフタ	FCD500-7	CSコート
	GF-Aフタ	FC200	
	GF-Bフタ		
②	枠		

(単位: mm)

型式記号	呼称	フタ				枠				総質量 (kg)	呼称	価格(円)	破壊荷重	安全荷重
		C	t	質量(kg)	穴数	A	B	H	質量(kg)					
GF-D	300	330	18	10.5	6×6	380	300	40	5.5	16.0	300	20,400	100KN以上 200KN以上 (20,409kgf)以上 圧子φ330	25KN 50KN (5,103kgf)
	350	380	18	14.0	7×7	430	350	40	6.6	20.6	350	24,100		
	400	430	18	17.4	8×8	480	400	40	7.0	24.4	400	28,000		
	450	480	18	21.0	9×9	530	450	40	8.3	29.3	450	32,600		
	500	530	20	27.1	10×10	580	500	40	8.8	35.9	500	39,300		
	600	630	20	37.5	12×12	680	600	41	10.7	48.2	600	55,900		
GF-A	300	330	18	10.6	6×6	380	300	40	5.5	16.1	300	18,600	60KN以上 (6,123kgf)以上 圧子φ170	15KN (1,531kgf)
	350	380	18	12.0	7×7	430	350	40	6.6	18.6	350	22,200		
	400	430	20	18.0	8×8	480	400	40	7.0	25.0	400	26,500		
	450	480	20	23.0	9×9	530	450	40	8.3	31.3	450	29,500		
	500	530	22	29.0	10×10	580	500	40	8.8	37.8	500	36,100		
	600	630	22	47.0	12×12	680	600	41	10.7	57.7	600	48,500		
GF-B	300	330	12	9.0	6×6	380	300	40	5.5	14.5	300	9,800	20KN以上 (2,041kgf)以上 圧子φ150	5KN (511kgf)
	350	380	12	11.5	7×7	430	350	40	6.6	18.1	350	12,700		
	400	430	12	14.3	8×8	480	400	40	7.0	21.3	400	16,000		
	450	480	12	15.8	9×9	530	450	40	8.3	24.1	450	18,900		
	500	530	14	22.8	10×10	580	500	40	8.8	31.6	500	24,900		
	600	630	14	31.8	12×12	680	600	41	10.7	42.5	600	34,300		

# 枠付細目格子蓋

重荷重用(敷25t)

中荷重用(敷6t)

軽荷重用(敷2t)

GF-DH

GF-AH

GF-BH

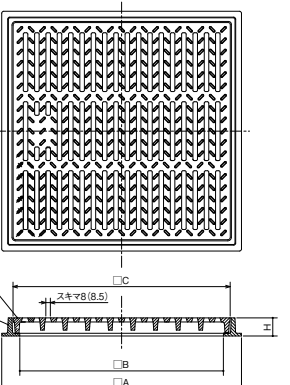
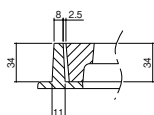

※( )内寸法は呼称600

## ■製品情報

- GF-DH呼称300のみ破壊荷重は圧子φ170による数値です。
- 枠はGF-DH、GF-AH、GF-BH、GF-D、GF-A、GF-B共通ですので、蓋の取替えが可能です。
- スキヤを呼称300~450は8mm、呼称600は8.5mmにし、ハイヒール等の歩行に配慮されています。
- 表面はすべりにくい特殊模様です。

## ■注文情報

- クサリ付もあります。
- 落ち葉バスケットC1、C2の取り付けが可能です。
- 蓋の開閉には開閉ハンドルGH-4をご使用ください。

GH-4(別売:2,600円/本)

## ■部品構成表

品番	部品名	材質	備考
①	GF-DHフタ	FCD500-7	CSコート
	GF-AHフタ		
	GF-BHフタ		
②	枠	FC200	

(単位: mm)

型式記号	呼称	フタ			枠				総質量 (kg)	呼称	価格(円)	破壊荷重	安全荷重
		C	質量(kg)	穴数	A	B	H	質量(kg)					
GF-DH	300	330	10.9	38	380	300	40	5.5	16.4	300	24,600	100KN以上 200KN以上 (20,409kgf)以上 圧子φ330	25KN 50KN (5,103kgf)
	350	380	13.7	44	430	350	40	6.6	20.3	350	33,100		
	450	480	21.4	56	530	450	40	8.3	29.7	450	46,800		
	600	630	43.8	90	680	600	41	10.7	54.5	600	58,500		
GF-AH	300	330	10.5	38	380	300	40	5.5	16.0	300	23,700	60KN以上 (6,123kgf)以上 圧子φ170	15KN (1,531kgf)
	350	380	13.7	44	430	350	40	6.6	20.3	350	31,900		
	600	630	41.0	90	680	600	41	10.7	51.7	600	56,700		
GF-BH	300	330	10.5	38	380	300	40	5.5	16.0	300	20,900	20KN以上 (2,041kgf)以上 圧子φ150	5KN (511kgf)
	350	380	13.7	44	430	350	40	6.6	20.3	350	23,800		
	600	630	41.0	90	680	600	41	10.7	51.7	600	55,900		

●掲載価格には、消費税が含まれておりません。

SHASE-S 空気調和・衛生工学会規格

格子蓋

側溝蓋

鑄鉄製格子蓋

マンホールカバー

化粧蓋

外構関連製品

ツリーフレンド

車止め

アーバンスリット

ガーゼ網溝蓋

ステンレスルーチング

スチールルーチング

ダクトイルルーチング

アラカト



詳細情報

# 落ち葉バスケット

鋳鉄製格子蓋

ステンレス製

スチール製

C1

受注生産



C2

受注生産

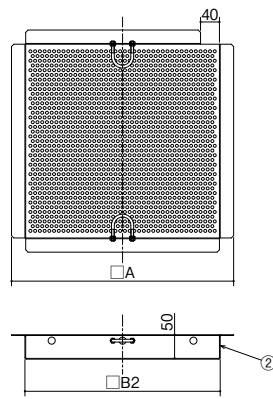
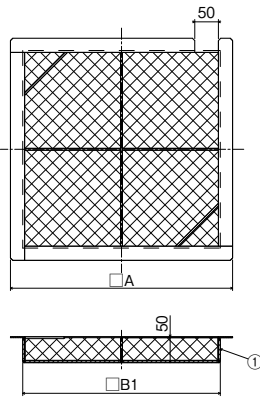

## 製品情報

- GF-D、GF-A、GF-B、GF-DH、GF-AH、GF-BHと一緒にご使用できます。
  - 定期的に清掃をしてください。
  - バスケットをセットした際、製品の構造上、蓋が3mm程度受枠上面より浮き上がります。
  - サイズにより線材の配置や数及びキリカキの位置が異なります。
- C2
- 溶融亜鉛-アルミニウム-マグネシウム合金めっき鋼板(JIS G 3323)(めっきの付重量表示記号K27)を使用。耐食性に優れています。
  - 製品の剛性をやや低くしております。取扱いの際にはご注意ください。

## 注文情報

- 蓋、受枠は別売です。

## 部品構成表

品番	部品名	材質	備考
①		SUS304	線径0.8×4メッシュ
②	バスケット	溶融亜鉛-アルミニウム-マグネシウム合金めっき鋼板	パンチングメタル t=1.6(穴φ6.3)

(単位: mm)

呼称	寸法			価格(円)	
	A	B1	B2	C1	C2
300	320	268	263	19,000	15,400
350	370	318	313	21,600	17,500
400	420	368	363	24,500	19,100
450	470	418	413	27,900	20,800
500	520	468	463	30,200	25,300
600	620	568	563	33,800	33,100
700	720	668	663	39,900	44,400

※格子蓋は別売です。

# 丸型枠付格子蓋

重荷重用(敷25t)

中荷重用(敷6t)

軽荷重用(敷2t)

GF-DR

CAD

GF-AR

CAD

GF-BR

CAD

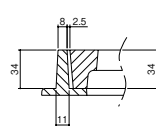
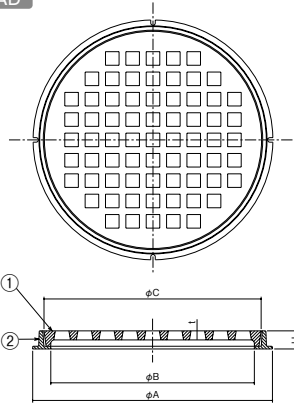

## 製品情報

- GF-DR呼称300のみ破壊荷重は圧子φ170による数値です。
- 枠はGF-DR、GF-AR、GF-BR共通です。

## 注文情報

- クサリ付もあります。クサリ 500円

蓋が落ち込まない丸型格子蓋

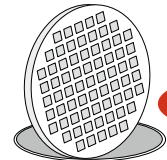

安全設計

## 部品構成表

品番	部品名	材質	備考
①	GF-DRフタ	FCD500-7	CSコート
	GF-ARフタ	FC200	
	GF-BRフタ		
②	枠		

(単位: mm)

型式記号	呼称	フタ				枠				総質量(kg)	呼称	価格(円)	破壊荷重	安全荷重
		C	t	質量(kg)	穴数	A	B	H	質量(kg)					
GF-DR	300	330	18	8.4	21	380	300	40	4.8	13.2	300	18,700	100KN以上	25KN
	350	380	18	10.5	37	430	350	40	5.5	16.0	350	25,900		
	400	430	18	15.0	45	480	400	40	6.2	21.2	400	32,000		
	450	480	18	19.3	49	530	450	40	6.9	26.2	450	37,800		
	500	530	20	25.1	69	580	500	40	7.6	32.7	500	47,200		
	600	630	20	33.7	97	680	600	40	9.0	42.7	600	61,800		
GF-AR	300	330	18	8.4	21	380	300	40	4.8	13.2	300	15,700	60KN以上 (6,123kgf)以上 圧子φ170	15KN (1,531kgf)
	350	380	18	10.5	37	430	350	40	5.5	16.0	350	21,300		
	400	430	20	15.0	45	480	400	40	6.2	21.2	400	26,000		
	450	480	20	19.3	49	530	450	40	6.9	26.2	450	31,100		
	500	530	22	25.1	69	580	500	40	7.6	32.7	500	38,100		
	600	630	22	33.7	97	680	600	40	9.0	42.7	600	50,700		
GF-BR	300	330	12	5.6	21	380	300	40	4.8	10.4	300	14,800	20KN以上 (2,041kgf)以上 圧子φ150	5KN (511kgf)
	350	380	12	7.0	37	430	350	40	5.5	12.5	350	18,700		
	400	430	12	9.0	45	480	400	40	6.2	15.2	400	22,100		
	450	480	12	11.6	49	530	450	40	6.9	18.5	450	26,500		
	500	530	14	16.0	69	580	500	40	7.6	23.6	500	31,000		
	600	630	14	21.5	97	680	600	40	9.0	30.5	600	41,600		

●掲載価格には、消費税が含まれておりません。



詳細情報

# 枠付格子蓋

歩道用

G1-S

CAD

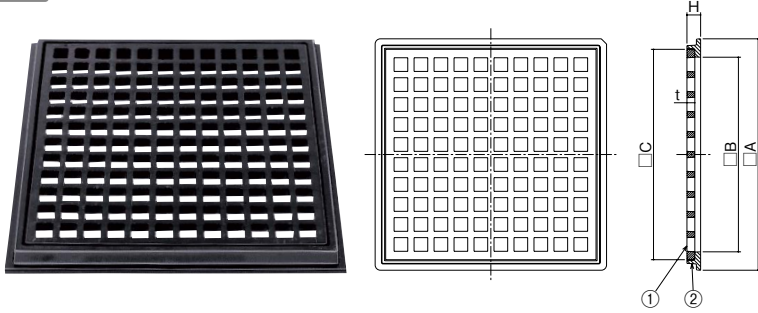

## ■注文情報

- クサリ付もあります。(受注生産品)  
クサリ 500円 クサリ取付加工費 500円/箇所

## ■部品構成表

品番	部品名	材質	備考
①	フタ	FC200	CSコート
②	枠		

(単位: mm)

呼称	フタ				枠				価格(円)
	C	t	質量(kg)	穴数	A	B	H	質量(kg)	
300□×10	300×300	10	4.2	7×7	330×330	275×275	16	2.1	9,100
300□×15	300×300	15	5.1	7×7	345×345	275×275	25	4.0	11,700
350□×15	350×350	15	6.4	9×9	400×400	320×320	25	4.5	15,900
400□×15	400×400	15	8.3	10×10	440×440	370×370	26	6.1	22,700
450□×15	450×450	15	10.2	12×12	510×510	430×430	28	9.5	30,600
450□×20	450×450	20	16.0	10×10	510×510	430×430	33	10.3	33,600
500□×20	500×500	20	19.1	12×12	555×555	470×470	35	12.0	43,400
600□×25	600×600	25	33.4	14×14	655×655	557×557	40	20.0	67,200

# 格子蓋

中荷重用(敷6t)

軽荷重用(敷2t)

歩道用

G-1

CAD

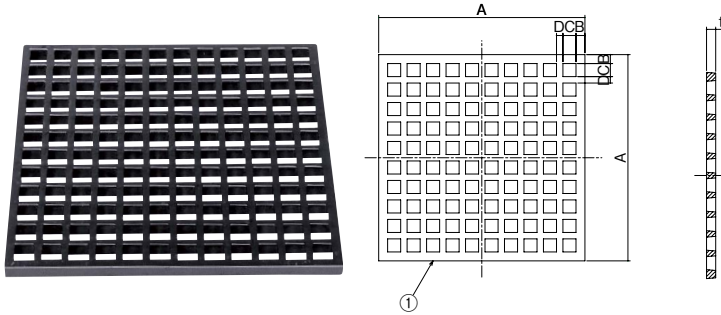

## ■製品情報

- 受枠材質はSS400製です。
- 受枠の詳細図はP292をご参照ください。

## ■注文情報

- クサリ付もあります。(受注生産品)  
クサリ 500円(700□×30,800□×30: 1,000円)クサリ取付加工費 500円/箇所

## ■部品構成表

品番	部品名	材質	備考
①	フタ	FC200	CSコート

(単位: mm)

適用荷重	呼称	A	t	B	C	D	穴数	質量(kg)	価格(円)		破壊荷重	安全荷重
									本体	受枠		
歩道用	240□×9	240	9	16.0	23.0	14.0	6×6	2.6	4,600	4,500	-	-
	270□×9	270	9	17.5	27.5	14.0	6×6	2.7	4,700	4,500		
	300□×10	300	10	17.0	26.0	14.0	7×7	4.2	5,100	5,000		
	330□×10	330	10	20.25	28.5	15.0	7×7	4.8	6,000	5,600		
	360□×10	360	10	17.0	28.5	14.0	8×8	5.7	6,900	5,900		
軽荷重用	300□×15	300	15	17.0	26.0	14.0	7×7	5.1	6,400	5,000	20kN以上 (2,041kgf)以上 圧子φ150	5kN (511kgf)
	300□×20	300	20	17.0	26.0	14.0	7×7	6.0	8,100	5,200		
	330□×15	330	15	20.25	28.5	15.0	7×7	7.7	6,900	5,600		
	330□×20	330	20	20.25	28.5	15.0	7×7	10.2	8,200	5,700		
	360□×15	360	15	17.0	28.5	14.0	8×8	8.6	7,900	5,900		
	360□×20	360	20	17.0	28.5	14.0	8×8	11.5	9,600	5,900		
	400□×20	400	20	20.25	27.5	14.0	9×9	13.0	11,500	6,500		
	450□×20	450	20	19.5	28.5	14.0	10×10	16.0	15,200	7,200		
中荷重用	500□×20	500	20	17.0	26.0	14.0	12×12	19.1	18,700	7,900	60kN以上 (6,123kgf)以上 圧子φ170	15kN (1,531kgf)
	550□×20	550	20	18.75	26.5	14.0	13×13	23.7	22,700	8,700		
	450□×30	450	30	19.5	28.5	14.0	10×10	24.0	26,900	7,700		
	500□×30	500	30	17.0	26.0	14.0	12×12	33.9	29,300	8,500		
	600□×30	600	30	20.0	27.0	14.0	14×14	48.2	54,500	10,000		
	650□×30	650	30	21.0	27.0	14.5	15×15	57.4	64,400	11,000		
	700□×30	700	30	21.5	27.0	15.0	16×16	57.4	76,800	12,100		
	800□×30	800	30	21.0	27.0	16.0	18×18	89.6	93,800	13,500		

●掲載価格には、消費税が含まれておりません。

[SHASE-S] 空気調和・衛生工学会規格

格子蓋

側溝蓋

鑄鉄製  
格子蓋

マンホール  
カバー

化粧鉄蓋

外構関連  
製品

ツリー  
フレンド

車止め

アーバン  
スリット

ガーゼ網  
溝蓋

ステンレス  
グレーチング

スチール  
グレーチング

ダクト用  
グレーチング

アラカト



詳細情報

# 側溝蓋

鋳鉄製格子蓋

軽荷重用 (敷2t)

歩道用

G-2

CAD

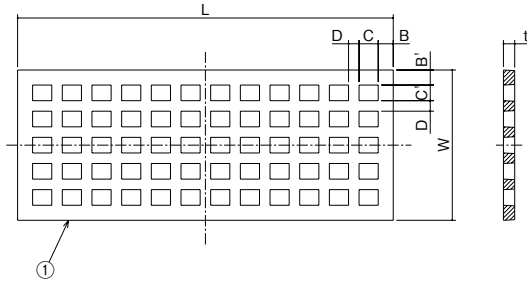

## 製品情報

- G-2の格子の目の数及び大きさは各サイズにより異なります。(詳細は寸法図による)
- 受枠材質はSS400製です。
- 受枠の詳細図はP292をご参照ください。

## 注文情報

- クサリ付もあります。(受注生産品)  
クサリ 500円 クサリ取付加工費 500円/箇所

## 部品構成表

品番	部品名	材質	備考
①	本体	FC200	CSコート

(単位: mm)

適用荷重	呼称	L	W	t	B	B'	C	C'	D	穴数	質量 (kg)	価格		破壊荷重	安全荷重
												本体 (円/枚)	受枠 (円/両1m)		
歩道用	500×150×15	500	150	15	17	17.5	31.0	30.0	12.5	11×3	5.6	5,900	5,300	—	—
	500×200×15	500	200	15	20	18.0	22.5	21.5	14	13×5	7.6	6,800	5,300		
	500×250×15	500	250	15	20	19.5	25.5	23.5	14	12×6	9.1	8,100	5,300		
	500×300×15	500	300	15	20	20.5	25.5	25.0	14	12×7	9.6	10,100	5,300		
軽荷重用	500×200×20	500	200	20	20	20.0	25.5	20.8	14	12×5	9.2	8,300	5,300	20KN以上 (2,041kgf)以上 圧子φ150	5KN (511kgf)
	500×250×20	500	250	20	20	19.5	25.5	23.5	14	12×6	11.0	10,800	5,300		
	500×250×25	500	250	25	20	19.5	25.5	23.5	14	12×6	15.1	12,000	5,300		
	500×300×20	500	300	20	20	20.5	25.5	25.0	14	12×7	12.0	11,600	5,300		
	500×300×25	500	300	25	20	20.5	25.5	25.0	14	12×7	15.5	14,000	5,300		
	500×350×20	500	350	20	20	20.0	25.5	26.5	14	12×8	14.3	13,100	5,300		
	500×350×25	500	350	25	20	20.0	25.5	26.5	14	12×8	18.4	15,600	5,300		
	500×400×20	500	400	20	20	22.5	25.5	27.0	14	12×9	16.0	17,800	5,300		
500×400×30	500	400	30	20	22.5	25.5	27.0	14	12×9	24.0	25,300	5,700			

軽荷重用 (敷2t)

歩道用

G-3

CAD

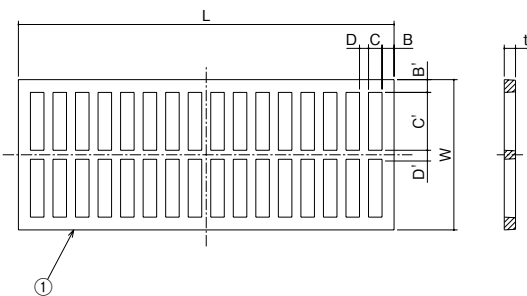

## 製品情報

- 受枠材質はSS400製です。
- 受枠の詳細図はP292をご参照ください。

## 注文情報

- クサリ付もあります。(受注生産品)  
クサリ 500円 クサリ取付加工費 500円/箇所

## 部品構成表

品番	部品名	材質	備考
①	本体	FC200	CSコート

(単位: mm)

適用荷重	呼称	L	W	t	B	B'	C	C'	D	D'	中ザン数	質量 (kg)	価格		破壊荷重	安全荷重
													本体 (円/枚)	受枠 (円/両1m)		
歩道用	500×150×15	500	150	15	16.0	16.5	18.0	117	12	—	0	4.2	5,500	5,300	—	—
	500×200×15	500	200	15	16.0	17.0	18.0	77	12	12	1	5.5	6,700	5,300		
	500×250×15	500	250	15	16.5	16.5	19.0	101	13	15	1	6.3	7,600	5,300		
	500×300×15	500	300	15	16.5	16.5	19.0	127	13	13	1	7.8	10,100	5,300		
軽荷重用	500×350×15	500	350	15	19.0	18.5	20.0	95	14	14	2	9.4	11,100	5,300	20KN以上 (2,041kgf)以上 圧子φ150	5KN (511kgf)
	500×200×20	500	200	20	16.5	17.0	19.0	77	13	12	1	7.5	7,600	5,300		
	500×250×20	500	250	20	16.5	16.5	19.0	101	13	15	1	8.6	8,400	5,300		
	500×300×20	500	300	20	16.5	16.5	19.0	127	13	13	1	9.9	10,800	5,300		
	500×300×25	500	300	25	16.5	16.5	19.0	127	13	13	1	12.4	13,400	5,300		
	500×350×20	500	350	20	19.0	18.5	20.0	95	14	14	2	12.7	12,800	5,300		
	500×350×25	500	350	25	19.0	18.5	20.0	95	14	14	2	15.2	15,700	5,300		
	500×400×20	500	400	20	20.75	19.0	20.5	110	16	16	2	14.8	17,300	5,300		
500×400×30	500	400	30	20.75	19.0	20.5	110	16	16	2	21.4	28,200	5,700			

●掲載価格には、消費税が含まれておりません。



詳細情報



# 側溝蓋

凹凸タイプ

歩道用

G-4

CAD

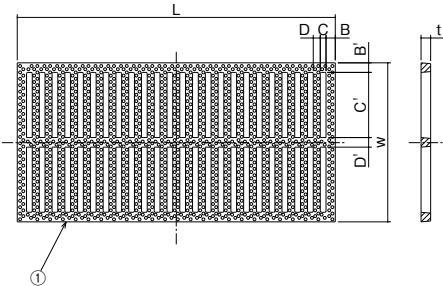
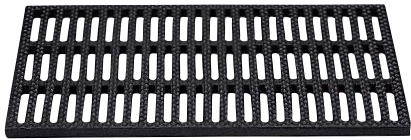

# U字溝用側溝蓋

凹凸タイプ

歩道用

G-5

CAD

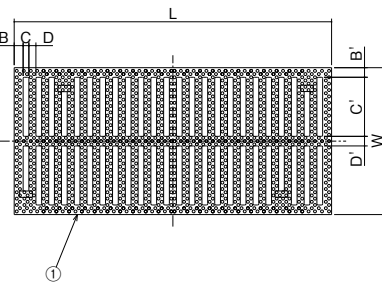
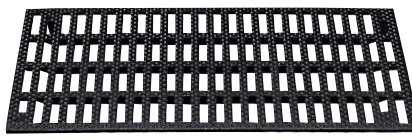

## ■製品情報

- 表面は滑りにくい特殊模様です。
- すきまを9mmに抑え、ハイヒール等の歩行にも配慮されています。
- G-4
- 受枠材質はSS400製です。
- 受枠の詳細図はP292をご参照ください。
- G-5
- G-5の裏面には左右ズレ止め防止のリップが付いています。

## ■注文情報

- 鎖付もあります。(受注生産品)  
クサリ500円 クサリ取付加工費500円/箇所  
G-4
- 受枠のコーナー加工料金は1,600円/箇所です。

## ■部品構成表

品番	部品名	材質	備考
①	本体	FC200	CSコート

(単位：mm)

溝幅	型式記号	L	W	t	B	B'	C	C'	D	D'	中ザン数	質量(kg)	価格	
													本体(円/枚)	受枠(円/両1m)
150	<b>G-4 15</b>	499	200	15	15	15	9	77.5	11	15	1	6.0	<b>7,900</b>	<b>5,300</b>
200	<b>G-4 20</b>	499	250	15	15	15	9	102.5	11	15	1	7.5	<b>8,300</b>	<b>5,300</b>
250	<b>G-4 25</b>	499	300	15	15	15	9	80.0	11	15	2	9.3	<b>9,900</b>	<b>5,300</b>
300	<b>G-4 30</b>	499	350	15	15	15	9	68.75	11	15	3	12.0	<b>12,500</b>	<b>5,300</b>
350	<b>G-4 35</b>	499	400	15	15	15	9	81.25	11	15	3	16.3	<b>20,500</b>	<b>5,300</b>

(単位：mm)

溝幅	型式記号	L	W	b	t	B	B'	C	C'	D	D'	中ザン数	質量(kg)	価格(円)
120	<b>G-5 12</b>	497	170	116	15	14	15	9	62.5	11	15	1	3.4	<b>7,600</b>
150	<b>G-5 15</b>	497	200	146	15	14	15	9	77.5	11	15	1	4.0	<b>7,900</b>
180	<b>G-5 18</b>	497	230	176	15	14	15	9	56.6	11	15	2	5.5	<b>8,400</b>
240	<b>G-5 24</b>	497	290	236	15	14	15	9	53.7	11	15	3	6.2	<b>12,500</b>
300	<b>G-5 30</b>	497	350	296	15	14	15	9	68.7	11	15	3	8.0	<b>15,700</b>

# 格子蓋 たて樋用

歩道用

G-6

受注生産

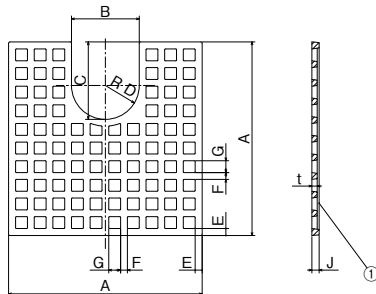

## ■製品情報

- 集水側に、たて樋の径φ75、φ100、φ125に合わせて、落とし口を納められるようにした格子蓋です。
- 格子マス数や寸法は、呼称により違いがあります。(図は、呼称400-100を示します。)

## ■注文情報

- 鎖付もあります。(受注生産品)  
クサリ500円 クサリ取付加工費500円/箇所
- 呼称400は、G1-S-400×15の枠を使用することができます。

## ■部品構成表

品番	部品名	材質	備考
①	フタ	FC200	CSコート

(単位：mm)

呼称	適用たて樋径	A	B	C	D	E	F	G	J	t	質量(kg)	価格(円)
<b>320-75</b>	φ75	320	110	145	55	14.5	14	24.5	15	11	5.1	<b>6,100</b>
<b>320-100</b>	φ100		140	160	70						5.0	<b>6,100</b>
<b>320-125</b>	φ125		170	195	85						4.9	<b>6,700</b>
<b>400-75</b>	φ75	400	110	145	55	14.5	14	24.5	15	11	7.5	<b>7,600</b>
<b>400-100</b>	φ100		140	160	70						7.4	<b>7,600</b>
<b>400-125</b>	φ125		170	195	85						7.3	<b>8,500</b>
<b>460-75</b>	φ75	460	110	145	55	14.5	14	24.5	15	11	10.0	<b>9,800</b>
<b>460-100</b>	φ100		140	160	70						9.9	<b>9,800</b>
<b>460-125</b>	φ125		170	195	85						9.8	<b>9,800</b>

●掲載価格には、消費税が含まれておりません。

[SHASE-S] 空気調和・衛生工学会規格

格子蓋

側溝蓋

鑄鉄製  
格子蓋

マンホール  
カバー

化粧鉄蓋

外構関連  
製品

ツリー  
フレンド

車止め

アーバン  
スリット

ガーゼ網  
溝蓋

ステンレス  
ルーチング

スチール  
ルーチング

ダクタイル  
ルーチング

アラカト



詳細情報

# 鑄鉄製細目溝蓋

鑄鉄製格子蓋

側溝用

細目 (すきま8mm)

凹凸タイプ

重荷重用 (敷25t) **GSD-N**

軽荷重用 (敷2t) **GSB-N**

CAD



集水樹用

細目 (すきま8mm)

凹凸タイプ

重荷重用 (敷25t) **GSDM-N**

軽荷重用 (敷2t) **GSBM-N**

CAD

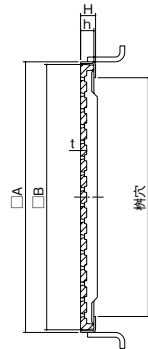
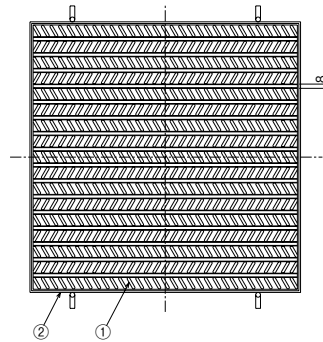
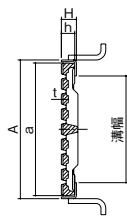
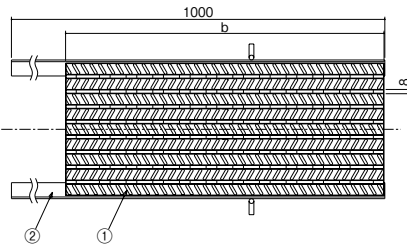

## ■部品構成表

品番	部品名	材質	備考
①	GSD (M) -N 本体	FCD500-7	CSコート
	GSB (M) -N 本体	FC200	
②	受枠	SS400	錆止塗装

## ■製品情報

- 表面は滑りにくい特殊模様です。
- すきまを8mmに抑え、ハイヒール等の歩行に配慮されています。

## ■注文情報

- 蓋の開閉には開閉ハンドルGH-4をご使用ください。



GH-4 (別売:2,600円/本)

(単位: mm)

適用荷重	溝幅	型式記号	溝蓋						適用受枠				破壊荷重	安全荷重	
			長さ	幅	厚さ	高さ	質量 (kg)	価格 (円)	外寸法	高さ	寸法	質量 (kg)			価格 (円/両1m)
			a	b	t	h	A	H							
敷25t	200	<b>GSD-N-20</b>	250	598	10	25	15.6	<b>17,600</b>	260	28.2	L28.2×30×3.2	2.1	<b>5,100</b>	200kN以上 (20,409kgf)以上 圧子φ330	50kN [5,103kgf]
	250	<b>GSD-N-25</b>	300	598	10	25	19.5	<b>20,500</b>	310						
	300	<b>GSD-N-30</b>	350	598	10	25	23.0	<b>21,700</b>	360						
敷2t	200	<b>GSB-N-20</b>	250	598	10	25	15.6	<b>17,000</b>	260						
	250	<b>GSB-N-25</b>	300	598	10	25	19.5	<b>19,600</b>	310						
	300	<b>GSB-N-30</b>	350	598	10	25	23.0	<b>20,700</b>	360						

(単位: mm)

適用荷重	樹穴の大きさ	型式記号	樹蓋					受枠				破壊荷重	安全荷重
			長さ	高さ	厚さ	質量 (kg)	価格 (円)	外寸法	高さ	質量 (kg)	価格 (円)		
			B	h	t	A	H						
敷25t	300×300	<b>GSDM-N-300</b>	348	25	10	10.8	<b>20,300</b>	360	28.2	1.5	<b>5,700</b>	200kN以上 (20,409kgf)以上 圧子φ330	50kN [5,103kgf]
	450×450	<b>GSDM-N-450</b>	498	25	10	22.1	<b>30,100</b>	510	28.2	2.3	<b>7,500</b>		
	600×600	<b>GSDM-N-600</b>	648	25	10	43.6	<b>43,200</b>	660	28.2	3.4	<b>10,600</b>		
敷2t	300×300	<b>GSBM-N-300</b>	348	25	10	10.8	<b>19,600</b>	360	28.2	1.5	<b>5,700</b>	20kN以上 (2,041kgf)以上 圧子φ150	5kN [511kgf]
	450×450	<b>GSBM-N-450</b>	498	25	10	22.1	<b>28,600</b>	510	28.2	2.3	<b>7,500</b>		
	600×600	<b>GSBM-N-600</b>	648	25	10	43.6	<b>40,700</b>	660	28.2	3.4	<b>10,600</b>		

●掲載価格には、消費税が含まれておりません。



詳細情報



# 铸铁製細目溝蓋 ボルト固定式

側溝用

細目(すきま8mm)

集水用

細目(すきま8mm)

凹凸タイプ

凹凸タイプ

重荷重用(敷25t) **GBD-N**

重荷重用(敷25t) **GBDM-N**

軽荷重用(敷2t) **GBB-N**

軽荷重用(敷2t) **GBBM-N**

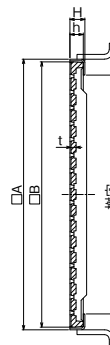
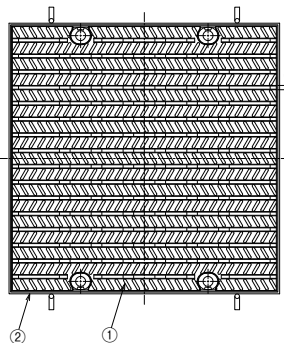
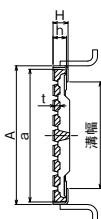
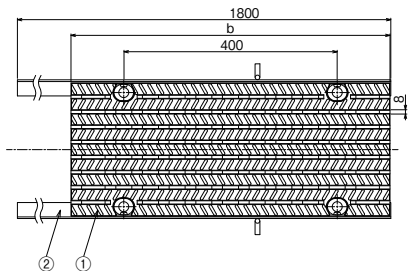

## ■部品構成表

品番	部品名	材質	備考
①	GBD-N 本体	FCD500-7	CSコート
	GBDM-N 本体		
	GBB-N 本体	FC200	
	GBBM-N 本体		
②	受枠	SS400	錆止塗装
③	袋ナット	SUS304	M8
④	平座金	SUS304	
⑤	ゴムキャップ	クロロブレン	

## ■ボルト固定部詳細

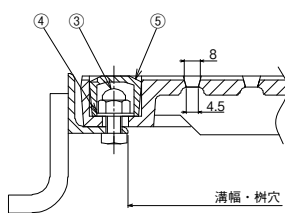

## ■製品情報

- 騒音防止・ガタツキ防止のボルト固定式です。
- 表面は滑りにくい特殊模様です。
- すきまを8mmに抑え、ハイヒール等の歩行に配慮されています。

## ■注文情報

- 蓋の開閉には開閉ハンドルGH-4をご使用ください。



GH-4 (別売:2,600円/本)

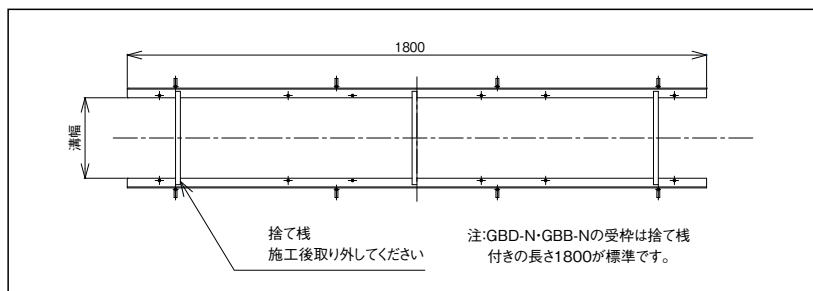

(単位: mm)

適用荷重	溝幅	型式記号	溝蓋						適用受枠				破壊荷重	安全荷重		
			長さ a	幅 b	厚さ t	高さ h	質量 (kg)	価格(円)	外寸法 A	高さ H	寸法	質量 (kg)			価格 (円/両1m)	
敷25t	200	<b>GBD-N-20</b>	250	598	10	25	15.6	<b>19,700</b>	260	30	L-30×30×3.0	2.8	<b>9,800</b>	200KN以上 (20,409kgf)以上 圧子φ330	50KN [5,103kgf]	
	250	<b>GBD-N-25</b>	300	598	10	25	19.5	<b>22,600</b>	310				<b>9,800</b>			
	300	<b>GBD-N-30</b>	350	598	10	25	23.0	<b>23,800</b>	360				<b>9,800</b>			
敷2t	200	<b>GBB-N-20</b>	250	598	10	25	15.6	<b>19,100</b>	260				<b>9,800</b>	20KN以上 (2,041kgf)以上 圧子φ150		5KN [511kgf]
	250	<b>GBB-N-25</b>	300	598	10	25	19.5	<b>21,700</b>	310				<b>9,800</b>			
	300	<b>GBB-N-30</b>	350	598	10	25	23.0	<b>22,800</b>	360				<b>9,800</b>			

(単位: mm)

適用荷重	樹穴の大きさ	型式記号	樹蓋				受枠				破壊荷重	安全荷重		
			長さ B	高さ h	厚さ t	質量 (kg)	価格(円)	外寸法 A	高さ H	質量 (kg)			価格(円)	
敷25t	300×300	<b>GBDM-N-300</b>	348	25	10	10.8	<b>23,800</b>	360	30	1.5	<b>10,500</b>	200KN以上 (20,409kgf)以上 圧子φ330	50KN [5,103kgf]	
	450×450	<b>GBDM-N-450</b>	498	25	10	22.1	<b>34,000</b>	510		2.3	<b>13,800</b>			
	600×600	<b>GBDM-N-600</b>	648	25	10	43.6	<b>47,600</b>	660		3.4	<b>16,500</b>			
敷2t	300×300	<b>GBBM-N-300</b>	348	25	10	10.8	<b>23,100</b>	360		1.5	<b>10,500</b>	20KN以上 (2,041kgf)以上 圧子φ150		5KN [511kgf]
	450×450	<b>GBBM-N-450</b>	498	25	10	22.1	<b>32,500</b>	510		2.3	<b>13,800</b>			
	600×600	<b>GBBM-N-600</b>	648	25	10	43.6	<b>45,000</b>	660		3.4	<b>16,500</b>			

●掲載価格には、消費税が含まれておりません。

[SHASE-S] 空気調和・衛生工学会規格

格子蓋

側溝蓋

铸铁製  
格子蓋

マンホール  
カバー

化粧鉄蓋

外構関連  
製品

ツリー  
フレンド

車止め

アーバン  
スリット

ガーゼ網  
溝蓋

ステンス  
ルーチング

スチール  
ルーチング

ダクト  
ルーチング

アラカト

詳細情報



詳細情報

# ロードベース

中荷重用(敷6t)

## CR-D25

ストレート

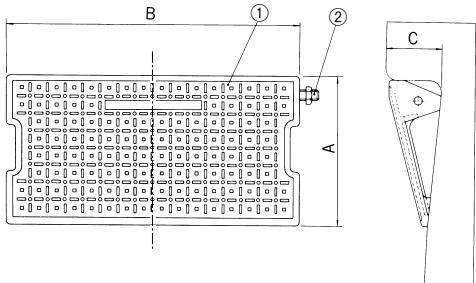

中荷重用(敷6t)

## CR-D25R/L

コーナー

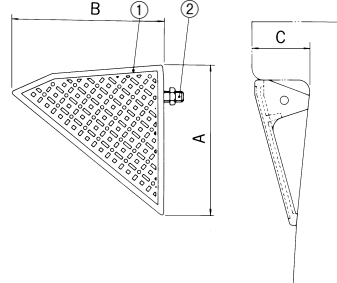

### ■部品構成表

品番	部品名	材質	備考
①	本体	FGD500-7	CSコート
②	連結ボルト	SS400	M10ユニクロメッキ

### ■製品情報

- JIS A 5306コンクリート型溝にマッチします。(250A、B共通に使用できます。)
- 店頭、ガレージ等の道路との段差にご使用ください。
- 4トントラック・マイクロバス等の乗入れも可能です。
- 必要な幅に応じて本品を連結してください。また両端にCR-D25のR・Lを連結して使用すると、よりスムーズに車両の乗入れが可能です。

(単位: mm)

型式記号	A	B	C	厚み	質量(kg)	価格(円)
<b>CR-D25</b>	250	500	100	6.0	12.5	<b>19,600</b>
型式記号	A	B	C	厚み	質量(kg)	価格(円)
<b>CR-D25R</b>	250	250	100	6.0	2.6	<b>6,900</b>
<b>CR-D25L</b>	250	250	100	6.0	2.6	<b>6,900</b>

## 使用上の注意

### ■ 鑄鉄製格子蓋を安全にご使用いただくために

#### ⚠ 施工上の警告

- (1) 質量の大きい製品に関しては、運搬・移動を複数の人員で行ってください。足の上に落とすとケガのおそれがあります。
- (2) 5000K・1500K・500Kはそれぞれ安全荷重が違いますので間違えないように据え付けてください。安全荷重を超えて使用すると破損により事故およびケガのおそれがあります。
- (3) コンクリートで枠全体を受ける状態に施工してください。枠の破損により事故およびケガのおそれがあります。

#### ⚠ 施工上のご注意

- (1) 傾斜地でのご使用をお控えください。設計通りの安全荷重が確保されないことがあります。
- (2) 枠の上面と枠の仕上げ面は、同じ高さになるように施工してください。つまずいてケガをするおそれがあります。

#### ⚠ 取扱い上の警告

- (1) 質量の大きい製品に関しては、運搬・移動を複数の人員で行ってください。足の上に落とすとケガのおそれがあります。
- (2) 取扱いには手袋をご使用ください。指のケガ・骨折のおそれがあります。

#### ⚠ 取扱い上のご注意

- (1) 手荒な取扱いはしないでください。破損するおそれがあります。
- (2) 外部からの強い衝撃を与えないでください。破損するおそれがあります。
- (3) 手荒な取扱いはしないでください。防錆塗装が剥離し、錆の発生原因となります。

#### ⚠ 維持管理上の警告

- (1) ふたが破損したり紛失した場合は、速やかに取替え、または補充をしてください。落下事故により、死亡または重傷を負う可能性があります。
- (2) ふたの表面がすり減った場合は、速やかにお取り替えください。滑ってケガをするおそれがあります。

#### ⚠ 維持管理上のご注意

- (1) 錆が発生したときは、清掃の上再塗装してください。
- (2) 枠の溝の中に砂・小石等が入るとガタツキやふたの飛び出しの原因となります。定期的に清掃してください。
- (3) パッキンの入ったものは、損傷状況を確認の上、お取り替えください。
- (4) ふたの開閉時に手足を挟まないようにご注意ください。
- (5) 適用の範囲および安全荷重を超えた車両が通過しないようにしてください。破損することがあります。

鑄鉄製格子蓋

ルーフドレン

フロアーハッチ

ピット金物  
クローラフ

玄関マット

ルーバー

FRP  
グレーチング

F-BOX

1.5インチ  
ジョイント

排水トラップ

排水金具  
通気金具

グリース  
トラップ

バルブ  
ボックス

鑄鉄製  
格子蓋

マンホール  
カバー

化粧鉄蓋

外構関連  
製品

ツリー  
フレンド

車止め

アーバン  
スリット

カー線画  
溝蓋

ステンレス  
グレーチング

スチール  
グレーチング

ダクト用  
グレーチング

アラカト



詳細情報