

◆施工上の注意点

- 壁面は不陸調整を行い平滑に仕上げてください。平滑でない場合、製品表面に影響を及ぼす場合があります。
- 壁面のホコリや汚れを除去してください。清掃が不十分な場合、取付けに影響を及ぼす場合があります。
- 施工面以外は養生していただけますようお願いいたします。
- 素材は軟質塩ビのため温度差で伸縮します。

◆施工イメージ図

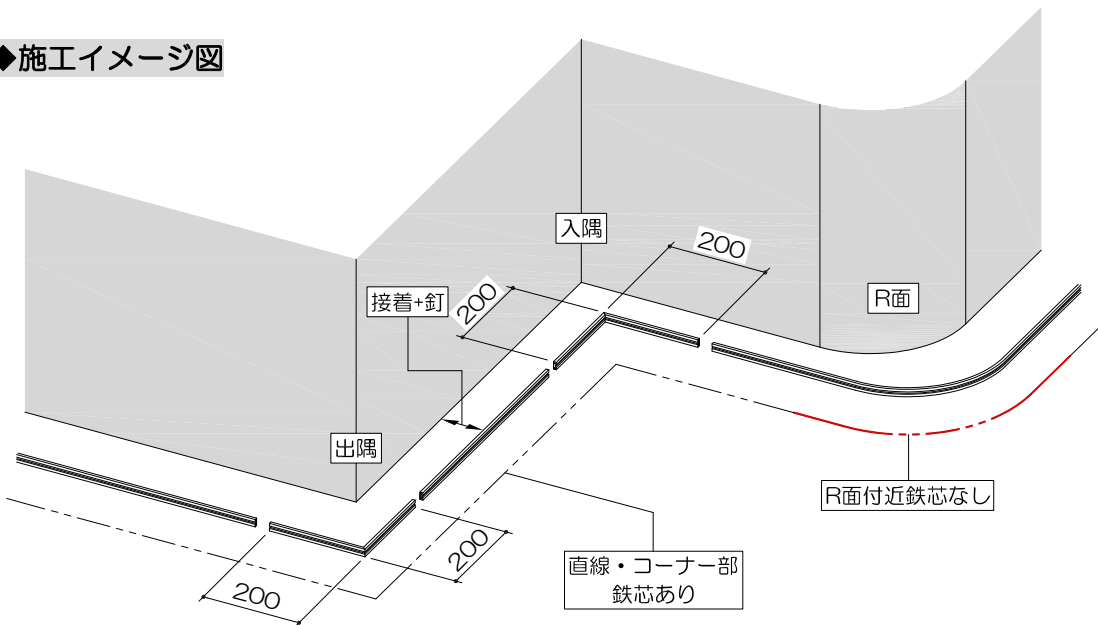

◇巾木・廻り縁（以下巾木）と鉄芯の組立て

直線部、コーナー部への施工は巾木断面〇部に鉄芯を通してください。
R面への施工に鉄芯は必要ありません。

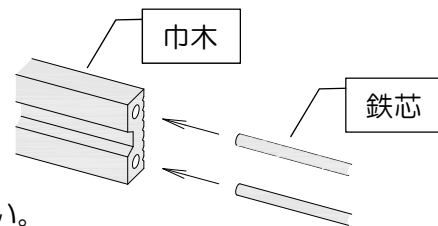

◇巾木の切断

巾木は軟質塩ビです。切断は卓上丸ノコやスライド丸ノコをご使用ください。
標準長さはL=4000mmです。適宜切断してご利用ください。
入隅・出隅にはオプション品（L=200mm）をご使用ください。

注）鉄芯を入れての同時切断は絶対なさらないようにご注意ください。

◇鉄芯の切断

鉄芯はスチール製です。切断はカットサンダーなどをご使用ください。
標準長さはL=2000mmです。巾木よりやや短めに適宜切断してご利用ください。
※巾木が2mを超える場合は1つの〇穴に対して2本ご使用ください。

◇巾木の取付け

接着剤と釘を併用して取付けてください。
接着剤の使用方法是ご使用になられる接着剤の使用方法をご確認ください。
釘は巾木凹部にそれぞれの端から20mm以下の位置と250mmピッチ以下の間隔で打込んでください。
端部に浮きがある場合は適宜位置を調整してください。

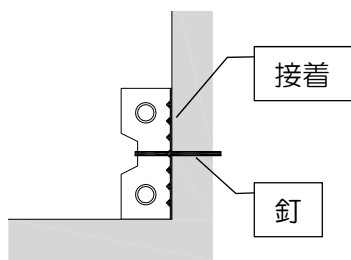
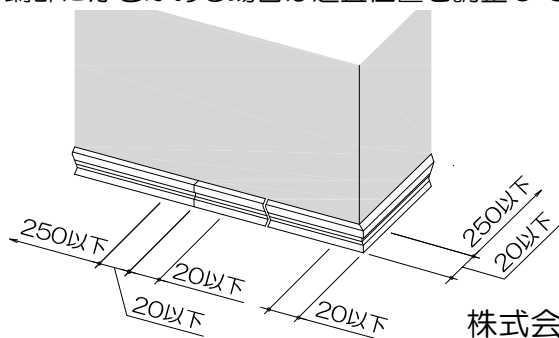

◆注文情報
廻り縁の施工には、垂れ下がり補助する施工用補助材もあります。
（オプション）

株式会社中部コーポレーション

ISO 9001・ISO 14001 認証取得

<http://www.chubu-net.co.jp> E-mail: kenzai@chubu-net.co.jp