

樹脂ワン D	T5A-APW-50、T5A-A(SU)PW-50、T5A-1PW-50、T5A-1(SU)PW-50、T5A-1SPW-50 T5A-1CGPW-50、T5A-SOPW-50、T5B-APW-50、T5B-A(SU)PW-50、T5B-1PW-50 T5B-1(SU)PW-50、T5B-1SPW-50、T5B-1CGPW-50、T5B-SOPW-50、JT-1PW-50、 JT-1SPW-50、JT-1SLPW-50、JT-1SHPW-50、JT-5PW-50、T5A-3PW-65、 T5A-3(SU)PW-65、T5AtPW-65、T5B-3PW-65、T5B-3(SU)PW-65、T5BtPW-65
型式	適用品種

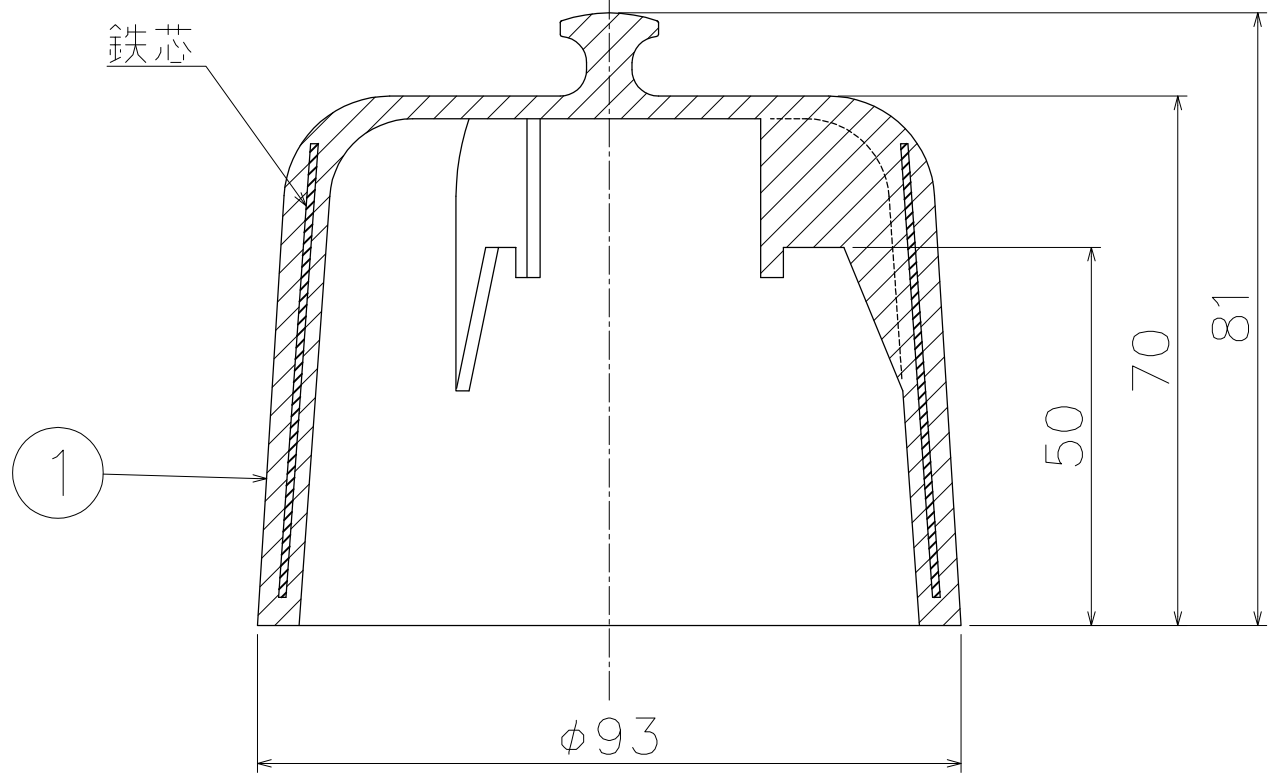
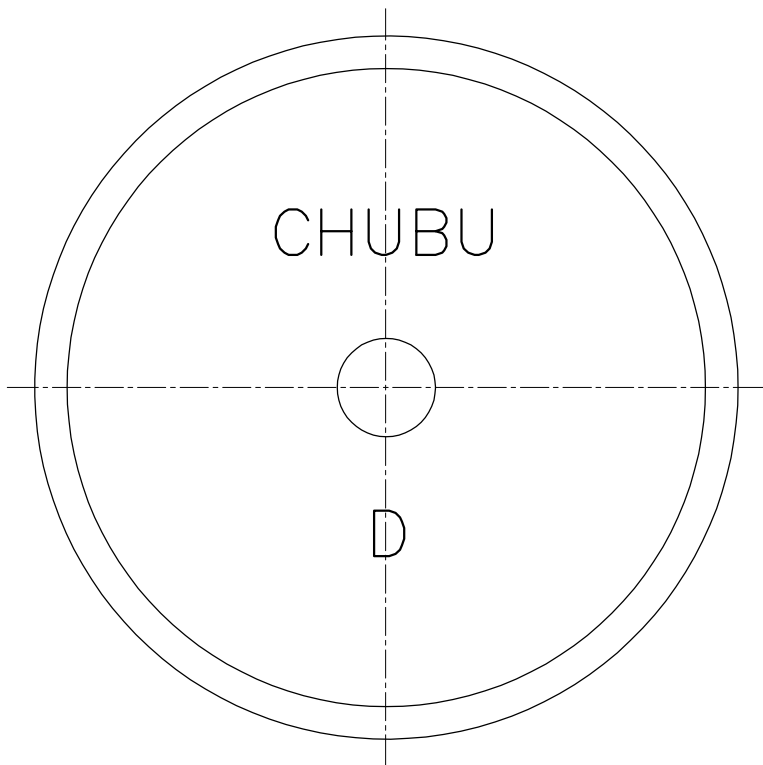

- 使用温度範囲：80℃まで
- 高比重（樹脂＋鉄芯）約2.2のため、水による浮き上がりが少なく50mmの封水が確保できます。

1	本体	1	ポリエチレン	
品番	部品名	数量	材質	表面処理

第三角法	担当	年月日	尺度	品名 排水トラップ	図番 LZA2100019	
	製図	伊藤	'26.3.3			1/1
	検図	オオタ	'26.3.3			
承認	オオタ	'26.3.3	型式 樹脂ワン D	株式会社中部コーポレーション		