

50(2)	59.6	221	176	160	265	60~	39
65(2 1/2)	75.2	241	196	180	285	60~	39
75(3)	87.9	251	220	200	305	65~	40
100(4)	113.0	267	245	220	325	70~	40
125(5)	138.4	306	275	250	350	80~	44
150(6)	163.8	335	285	258	350	80~	48
呼び径	ねじ径d	A	B	C	E	H	h

(単位: mm)

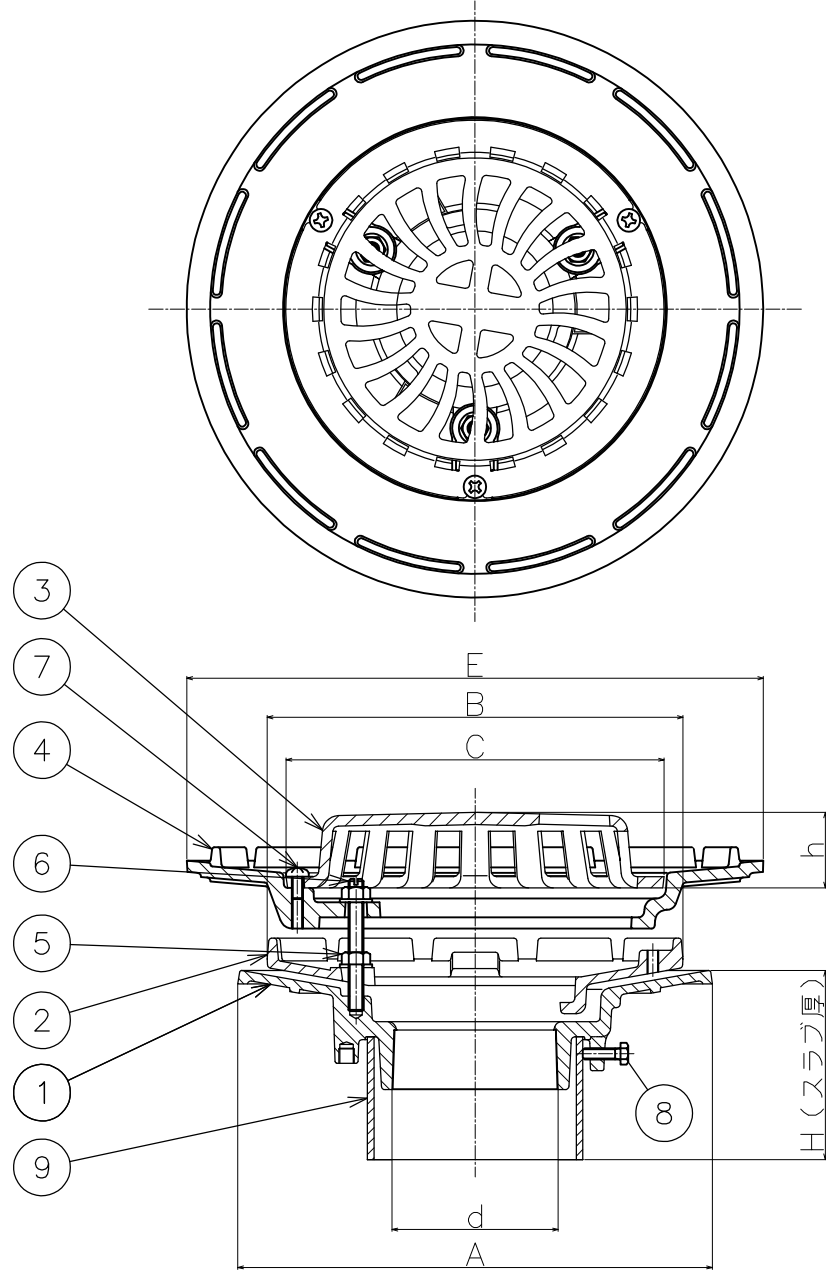

* 品番8のスリーブにより指定のスラブ厚さ寸法になります。
 * ご注文の際は、スラブ厚 (H寸法) をご指示ください。
 * 防水層の張掛幅は、50mmあります。
 * 防水層押えに、水抜き用の溝を設けてあります
 * ストレーナの有効開口面積は、排水管断面積の1.5倍以上です。
 * 本図は、呼称75になります。
 * 断熱材厚さが40mm以上の時は厚さ指示をお願いいたします。

9	スリーブ	1	塩ビ		VU管
8	アンカーボルト	3	SWRM		M6×20L
7	止めビス	3	C2700W		M6×12L
6	ボルト・ナット・座金	3	C3604		M8×70L
5	座金・ナット	3	C3604		M8
4	断熱材押え	1	FC150	CSコート	
3	ストレーナ	1	FC150	CSコート	
2	防水層押え	1	FC150	CSコート	
1	本体	1	FC150	CSコート	
品番	部品名	数量	材質	表面処理	備考

第三角法	担当	年月日	尺度	品名 型式	外断熱工法たて引き 打込み用ルーフトレン (アスファルト・シート防水用) ねじ込み式 フロアー・屋上用 防水層張り掛幅50mm用 RSLG-5SD	図番	LT02010082	株式会社中部コーポレーション	
	製図	江上	'20.3.14						-
	検図	伊藤	'20.3.14						
	承認	伊藤	'20.3.14						